

С.В. ЧИСТЫЙ
Т.В. ЗАЛЬЦМАН



КАК СДЕЛАТЬ
ХРАМ
ДОСТУПНЫМ
ДЛЯ ВСЕХ

ТЕХНИЧЕСКИЕ НОРМЫ
И АРХИТЕКТУРНЫЕ РЕШЕНИЯ



Серия «Азбука милосердия»:
методические и справочные пособия

Редакционная коллегия:
епископ Орехово-Зуевский Пантелеимон,
председатель Отдела по церковной благотворительности
и социальному служению
Ю.К. Данилова, главный редактор портала «Милосердие.ru»
И.В. Карпова, редактор серии
В.В. Леонтьева, соредактор выпуска

Рецензент: А.Н. Оболенский, руководитель Архитектурно-художественного центра
при Московской Патриархии «Арххрам»

Рекомендовано к публикации
Отделом по церковной благотворительности и социальному служению
Русской Православной Церкви

**Издано на средства субсидии Министерства экономического развития РФ,
предоставленной в рамках государственной поддержки
социально ориентированных НКО**

С.В. Чистый, Т.В. Зальцман

Как сделать храм доступным для всех: технические нормы и архитектурные решения. – М.: Лепта Книга,
2015. – 112 с. – (Серия «Азбука милосердия»: метод. и справ. пособия.)
ISBN 978-5-91173-452-7

Знак информационной продукции 12+

Методическое пособие посвящено созданию в православных храмах доступной среды для маломобильных людей, к которым относятся не только инвалиды, но и пожилые люди, беременные женщины, мамы с колясками, слепые или глухие люди и т.д. В пособии приведен обзор законодательства и нормативной базы по обеспечению доступности, разъяснены многие технические нормы, даны практические рекомендации по формированию в храмах безбарьерной архитектурной среды.

Для священнослужителей, общественных организаций инвалидов, для строителей и архитекторов храмов и других заинтересованных лиц.

© Отдел по церковной благотворительности
и социальному служению
Русской Православной Церкви, 2015
© С.В. Чистый, Т.В. Зальцман, текст, 2015

ДОРОГИЕ ЧИТАТЕЛИ!

Перед вами пособие, которое стало первой попыткой обобщить и системно изложить практику проектирования доступной среды в православных храмах.

Как построить храм, доступный для маломобильных людей? (А к ним относятся не только прихожане, испытывающие трудности с передвижением, но и, например, глухие или слепые люди.) Как адаптировать действующий храм (в частности, являющийся памятником архитектуры)? Эти вопросы давно назрели, но до последнего времени находились на периферии общественного внимания и вне зоны активного обсуждения в профессиональном архитектурном сообществе.

Так как авторы в некотором смысле идут по целине, книга не может дать окончательных ответов на многие важные вопросы. В частности, и потому, что внутри самой Церкви эти вопросы пока остаются нерешенными. Например: должны ли быть все храмы в городе доступными в равной степени? Должна ли быть какая-то специализация храмов по работе с отдельными категориями маломобильных прихожан (с глухими, слепыми, «колясочниками»)? Сколько должно быть в городе храмов полной доступности для всех категорий маломобильных прихожан? И т.д., и т.п. Решение многих базовых вопросов можно выработать только в тесном взаимодействии Православной Церкви, сообществ инвалидов и городских органов власти. Методическое пособие, предлагаемое вашему вниманию, открывает прекрасную возможность для такого диалога и содержательной дискуссии между всеми участниками.

Сложность адаптации храмов или строительства безбарьерных храмов связана не только с отсутствием взаимодействия, информации или, скажем, с незаинтересованностью, – нет. К сожалению, многие проблемы связаны с условиями современного

храмостроительства, когда при затесненной застройке городов для возведения храма выделяют, как правило, относительно небольшие участки. В таких условиях перед архитекторами ставится задача: максимально использовать выделенные площади. В частности, это означает, что придется активно использовать подземное и подклетное пространство храма. А значит, уровень первого этажа храма поднимется до 1,5 – 2 м и возникнет проблема с доступностью этажа. Между тем, именно на первом этаже, как правило, располагается главный молебельный зал. По нормативам, такая высота требует пандуса длиной 30 – 50 м. Как вписать его в архитектурную храмовую эстетику? Как устроить рядом с входом, если храм не располагает прихрамовой территорией? Выходом мог бы стать лифт, но его использование сильно удорожает эксплуатацию храма. Далеко не у каждого храма есть на это средства.

Наличие этих или других проблем не умаляет достоинства издания. В нем вы найдете чрезвычайно ценные рекомендации по формированию безбарьерных объемно-планировочных решений, зонированию мест целевого посещения, созданию систем навигации и информации в храмах. Очень важны и предложения по подготовке задания на проектирование. Ведь именно от того, как будет сформулировано для каждого конкретного храма задание на проектирование, и зависит, удастся ли создать в храме безбарьерное пространство, доступное для любых прихожан.

Пособие подготовлено сотрудниками Синодального отдела по церковной благотворительности и социальному служению Русской Православной Церкви во взаимодействии со специалистами Национального благотворительного фонда «Город без барьеров» и Высшей школы средового дизайна МАРХИ.

Издание представляет несомненный интерес для архитекторов и дизайнеров, работающих в области проектирования храмов; для священнослужителей как заказчиков таких проектов и постановщиков задач для проектирования; для актива маломобильных прихожан, чтобы они могли участвовать в конструктивном диалоге с первыми и вторыми.

Андрей Николаевич БОЛЕНСКИЙ,

советник Российской академии архитектуры и строительных наук,

творческий руководитель

Архитектурно-художественного центра Московской Патриархии «Арххрам»,

руководитель комплексной мастерской № 12 управления «Моспроект-2»

ОГЛАВЛЕНИЕ

ВВЕДЕНИЕ. КАК ВОПЛОТИТЬ ХРИСТИАНСКУЮ ЛЮБОВЬ В АРХИТЕКТУРНОМ ДИЗАЙНЕ. Т.В. Зальцман	11
«Не препятствуйте приходить ко Мне...»	13
Доступность храма и традиции русского храмостроительства	15
Перспективы создания безбарьерной среды в современной России	15
Отношение первично, экономика вторична	17
Безопасность и доступность: подходить комплексно, помнить о деталях	18
Для кого эта книга	19
ГЛАВА I. ЗАКОНОДАТЕЛЬНЫЕ И НОРМАТИВНЫЕ ОСНОВЫ ФОРМИРОВАНИЯ БЕЗБАРЬЕРНОЙ СРЕДЫ В ХРАМАХ. С.В. Чистый	23
Почему возникла необходимость приспособлять здания для маломобильных людей	25
Формирование в России нормативной базы для архитекторов и строителей по безбарьерной среде	26
Закрепление норм безбарьерного проектирования и строительства в законодательстве РФ	27
Свод правил по формированию архитектурной доступности	31
Что такое универсальный дизайн	33

Требования законодательства к созданию безбарьерной среды в храмах	35
---	----

ГЛАВА 2. ОСНОВНЫЕ ПРИНЦИПЫ И ТЕХНОЛОГИИ СОЗДАНИЯ БЕЗБАРЬЕРНОЙ СРЕДЫ

В ХРАМАХ. С.В. Чистый	37
Каждый ли храм нужно сделать доступным для инвалида	39
Начинаем с разработки проекта	41
Необходимые данные для начала проектирования	42
Полная или частичная адаптация	47
Храм – памятник архитектуры	48
Оптимальное время для работ по адаптации	49

ГЛАВА 3. ОСНОВНЫЕ ТРЕБОВАНИЯ К АДАПТАЦИИ ПРИХРАМОВОЙ ТЕРРИТОРИИ. С.В. Чистый

Откуда начинается адаптация храма	53
Проходы вокруг храма	54
Наземные переходы через транспортные проезды	58
Автостоянки для транспорта маломобильных прихожан	60
Вход в здание	62
Пандус	62
Поручни	64
Лестница	66
Входная площадка	68
Входные двери	69
Входной тамбур-шлюз	71

ГЛАВА 4. АРХИТЕКТУРНАЯ ДОСТУПНОСТЬ ВНУТРЕННИХ ПОМЕЩЕНИЙ ХРАМА. С.В. Чистый

Пути движения внутри храма	75
Навигация для слабовидящих прихожан	76
Лифт	79
Санитарно-гигиенические помещения	79
Пожарная безопасность	81
Информационная поддержка. Тактильные схемы и модели	83

Требования к местам обслуживания (гардероб, трапезная, церковная лавка и т.д.)	86
Внутреннее убранство храма	88
Участие маломобильных прихожан в богослужении	88
Как выбрать специалистов по проектированию архитектурной доступности	90
ЗАКЛЮЧЕНИЕ. Т.В. Зальцман	91
ПРИЛОЖЕНИЕ	93
1. Может ли инвалид быть священнослужителем: апостольские правила и церковная практика. И. Бакулин	95
2. Термины и определения. Т.В. Зальцман	97
3. Оценка доступности храма и прилегающего участка для маломобильных групп населения	102
4. Организации, специализирующиеся на проектировании архитектурной доступности	108

ОБ АВТОРАХ

Сергей Владимирович ЧИСТЫЙ – вице-президент Национального благотворительного фонда поддержки работ по адаптации городской среды для маломобильных групп населения «Город без барьеров», с 2009 года член рабочей группы «Barrier – free city for all» (Города без барьеров для всех) международного объединения «Еврогорода» Европейского союза от России.

Татьяна Валерьевна ЗАЛЬЦМАН – заведующая кафедрой социальной работы Миссионерского факультета Православного Свято-Тихоновского гуманитарного университета, к.ист.н., доцент. Специалист по кондуктивной педагогике в области реабилитации детей и взрослых с нарушением опорно-двигательного аппарата. Автор и составитель образовательных программ и методических пособий по социальной работе и социальному служению.

Трактовки особенностей применения основных норм доступности разработаны С.В. Чистым в сотрудничестве с заместителем директора Национального благотворительного фонда «Город без барьеров» **Павлом Андреевичем КОЗЛОВЫМ.**

ВВЕДЕНИЕ

КАК ВОПЛОТИТЬ
ХРИСТИАНСКУЮ ЛЮБОВЬ
В АРХИТЕКТУРНОМ ДИЗАЙНЕ

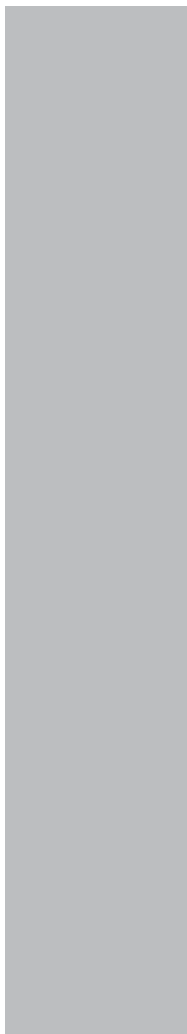
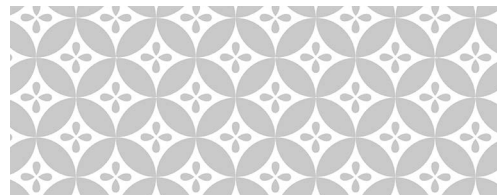
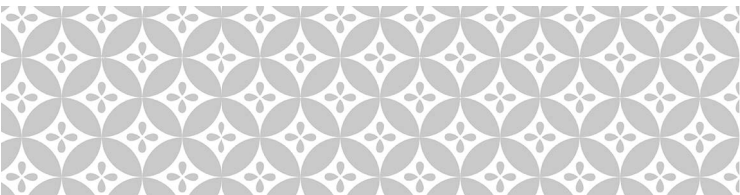

«НЕ ПРЕПЯТСТВУЙТЕ ПРИХОДИТЬ КО МНЕ...»¹

Что может мешать человеку быть в храме, молиться, участвовать в Таинствах?

Казалось бы, ответ должен лежать в сфере духовной. Но наша книга – о другом.

Для некоторых людей препятствием к приходу в храм становится высокое крыльцо, ширина дверного проема и другие подобные обстоятельства, которых мы обычно даже не замечаем. И таких людей немало: в среднем – почти каждый десятый гражданин России.

В 90-е – начале 2000-х годов было важно вернуть храмы общинам верующих, чтобы храмы снова стали местом молитвы, а не хранилищем книг, мастерскими и грязелечебницами. Сейчас эта задача в основном решена. Но появились новые. Одна из них – сделать восстановленные или строящиеся храмы доступными для всех прихожан, учитывая их особенности здоровья и ограничения в передвижении. О важности этой задачи говорит и Предстоятель Русской Православной Церкви: Святейший Патриарх убежден, что зрелость общества, уровень его нравственности во многом определяются способностью здоровых членов этого общества помогать инвалидам, поддерживать их на протяжении всей жизни. В этой связи вспоминают слова владыки Антония Сурожского о том, что христианин – это человек, которому

¹ «Пустите детей приходить ко Мне и не препятствуйте им» (Мк. 10, 14).

Бог поручил заботу о мире². Думать о другом человеке, видеть мир его глазами, создавать мир, в котором человек имеет возможность беспрепятственно прийти в храм Божий, – это очень трудное и поистине ангельское дело³.

Пример нам в этом – те заботливые, упорные и верующие четверо друзей, которые несли расслабленного ко Христу. Они несли его на постели, но не смогли пройти сквозь многочисленную толпу, чтобы приблизиться к Господу. И тогда они поднялись на кровлю дома, раскрыли ее и через кровлю, с трудом и усилиями, спустили постель, на которой лежал болящий, к ногам Чудотворца и Исцелителя (Мк. 2, 1 – 12). И именно благодаря им, видя веру их, *Иисус говорит расслабленному: чадо! прощаются тебе грехи твои*. Господь не слышал исповедания их веры, но Он увидел и познал веру их по тем стараниям и труду, которые они приложили, чтобы принести болящего к Нему⁴. А вот парализованному у купальни Вифезда в этом не повезло: *«Господи, не имею человека, который опустил бы меня в купальню»* (Ин. 5, 7). Эти слова выражают горькую истину: ему пришлось ждать очень долго, 38 лет, и так и не дожидаясь проявления человеческой любви. В Иерусалим – город, где находился Храм и приносились жертвы Богу, – постоянно устремлялись толпы паломников, и за все эти годы не нашлось ни одного израильтянина, который увидел бы нужду беспомощного человека и деятельно откликнулся на нее⁵.

Когда заходит речь идет об адаптации храма для маломобильных людей, многим кажется, что нужно сначала обосновать экономическую целесообразность работ по обеспечению доступности – подсчитать, будет ли в храме достаточно инвалидов, для которых нужно стараться. Конечно, знать, сколько примерно в районе расположения храма проживает инвалидов – безусловно, полезно и даже необходимо для проектирования работ, чтобы правильно рассчитать их характер и объем. Но само по себе следование экономической целесообразности – тупиковый путь для христиан. Если для Господа бесценно спасение каждой души, значит, и нам надо постараться именно так смотреть на ситуацию: наши храмы открыты для всех, они удобны для всех без исключения, мы ждем всех, кто только имеет намерение прийти ко Христу, и никому не станем на этом пути преградой, а лишь помощниками.

² *Антоний, митр. Сурожский*. Христианин – это человек, которому Бог поручил заботу о мире // *Континент*. – 2011. – № 149.

³ *Резников Вч., прот.* О Ангельском деле. Неделя вторая Великого поста («Проповеди на каждый день») // *Вера и время*. Религиозные ценности и современная система образования. Адрес доступа: <http://www.verav.ru/common/prop.php?num=6> (дата доступа: 17.08.2015)

⁴ *Святитель Николай Сербский (Велимирович)*. Неделя вторая Великого поста. Евангелие об исцелении расслабленного («Беседы») // *Вера и время*. Религиозные ценности и современная система образования. Адрес доступа: <http://www.verav.ru/common/prop.php?num=6> (дата доступа: 17.08.2015)

⁵ *Хулап В., прот.* Проблемы людей с ограниченными возможностями в Церкви и обществе // *Социальное служение РПЦ*. Адрес доступа: http://www.social-orthodox.info/5_6.htm (дата доступа: 17.08.2015)

ДОСТУПНОСТЬ ХРАМА И ТРАДИЦИИ РУССКОГО ХРАМОСТРОИТЕЛЬСТВА

Именно для того, чтобы у человека не было препятствий прийти в храм, церкви традиционно находились в шаговой доступности для жителей села, каждого городского района, и добраться до храма было достаточно легко. Храм был, как принято теперь говорить, градообразующим центром, вокруг которого формировалась инфраструктура. В особых случаях строили домовые храмы – прямо внутри здания. Такое разрешение давали особо уважаемым лицам, имевшим высокое положение или исключительные заслуги и при этом по возрасту или болезни не имевшим возможности посещать приходские, соборные или монастырские храмы. Также домовые храмы были в больницах, богадельнях, детских приютах и других благотворительных или учебных заведениях. При строительстве таких храмов всегда учитывались особенности учреждений и людей, находящихся в них. Например, в больничных храмах, находящихся в здании больницы, был обеспечен доступ как для тех, кто может передвигаться самостоятельно, так и для тех, чьи возможности в передвижении ограничены. Есть больничные храмы (например, храм царевича Димитрия в Голицынской больнице, ныне ГКБ № 1 им. Н.И. Пирогова, Москва), в которых для больных устроены на втором этаже большие окна, смотрящие в храм. Благодаря им можно было не тратить силы на перемещение и участвовать в службах, находясь возле собственной палаты, никого не стесняя и не создавая опасность заражения.

Много в истории и других примеров, как создатели храмов заботились об удобстве прихожан (и не только немощных) во время и после службы, устраивая гардеробы, отдельные входы и лестницы и т.д.

ПЕРСПЕКТИВЫ СОЗДАНИЯ БЕЗБАРЬЕРНОЙ СРЕДЫ В СОВРЕМЕННОЙ РОССИИ

Конечно, вся городская среда должна измениться для того, чтобы маломобильный человек (например, человек на коляске или мама с коляской) добрался до храма, – чтобы он смог спуститься на улицу из своей квартиры (лифт, пандус, проемы), сумел воспользоваться транспортом (низкопольные автобусы), проехал бы от остановки до храма (ширина тротуаров, высота бордюров, пандусы).

В мире процесс создания доступной среды для людей с инвалидностью начался давно. В России решать эту проблему пытались начиная с 1992 года. Согласно Указу Президента Бориса Ельцина «О мерах по формированию доступной для инвалидов среды жизнедеятельности» (№ 1156 от 2.10.92), проекты на строительство и реконструкцию зданий и сооружений должны были разрабатываться с учетом требований их доступности для инвалидов, а не позднее 2003 года планировалось завершить реконструкцию и приспособление всех ранее построенных зданий в стране. Однако практически ни один субъект РФ не включился в этот процесс. В качестве основной причины бездействия называли отсутствие необходимых материальных и финансовых средств.

В 2012 году Россия ратифицировала Конвенцию о правах инвалидов⁶. Ратификация обязывает страну реализовать положения документа. В связи с этим людям с инвалидностью **должен быть гарантирован равный доступ** к транспорту, информации и связи, а также к иным объектам и услугам в городских и сельских районах.

Федеральный закон, закрепляющий реализацию положений Конвенции⁷, как раз и направлен на то, чтобы создать доступную среду в учреждениях здравоохранения, в сфере транспорта, культуры, занятости, спорта, образования. В частности, приоритетные объекты инфраструктуры (среди них могут быть и храмы) будут меняться с учетом мнения самих инвалидов. На редизайн и перепланировку таких объектов можно будет получить государственное финансирование.

Уже много лет развивается федеральная программа «Доступная среда», цель которой – решить сложную проблему доступности с помощью межведомственного взаимодействия и усиленного контроля над результатом.

В 2015 году в федеральной программе «Доступная среда» принимают участие уже 67 регионов, которым из федерального бюджета выделяется около 4,2 млрд рублей. К 2016 году 45% приоритетных объектов социальной, транспортной и инженерной инфраструктуры должны быть приспособлены для использования инвалидами⁸.

⁶ № 46-ФЗ от 3.05.2012 г.

⁷ О внесении изменений в отдельные законодательные акты Российской Федерации по вопросам социальной защиты инвалидов в связи с ратификацией Конвенции о правах инвалидов. № 419-ФЗ от 1.12.2014 г.

⁸ *Донских Е.* Города не для всех? Зачем России новый закон об инвалидах [электронный документ] [08.05.2014] // Аргументы и факты. Адрес доступа: <http://www.aif.ru/society/healthcare/1165452> (дата доступа: 17.08.2015)

Россия только начинает свой путь к жизни без барьеров: забота об инвалидах едва-едва стала проникать в городской дизайн. Комплексного переустройства ждать, вероятно, придется еще долго. Участие Церкви в этой деятельности могло бы стать современным миссионерским проектом и дать возможность множеству людей стать активными участниками приходской жизни.

ОТНОШЕНИЕ ПЕРВИЧНО, ЭКОНОМИКА ВТОРИЧНА

Когда встает вопрос о дополнительном строительстве или адаптации храмов, то естественно возникают вопросы. Традиционно высказывают следующие опасения:

- 1) специальные приспособления по адаптации храма нарушат гармонию форм и традиции храмовой архитектуры, особенно если речь идет о памятнике архитектуры;
- 2) работа по обеспечению доступности – это неэффективное использование средств: затраты будут существенными, а инвалидов в приходе мало, поэтому лучше адаптировать для инвалидов не все храмы в городе/благочинии, а лишь один или несколько под разные категории: для слепых или глухих прихожан, или для прихожан с нарушением опорно-двигательного аппарата, другие же храмы оставить как есть.

Что можно ответить на эти опасения?

В Конвенции о правах инвалидов есть термин «разумное приспособление». Он означает, что в каждом конкретном случае должны вноситься подходящие модификации и коррективы, которые **не будут несоразмерным или неоправданным бременем** для организаторов. В каждом случае надо с помощью специалистов искать уникальные решения, возможные на основе типовых предложений.

Наша книга как раз делает попытку показать варианты практических решений для храма. Не возможен пандус (из-за отсутствия прихрамовой территории, близости уличного тротуара) – можно установить подъемник или лифт. Мешает подсветка путей движения внутри храма (для слабовидящих передвижение в темноте опасно) – можно сделать контрастное выделение цветом напольного покрытия и т.д.

Опыт показывает, что если предусматривать мероприятия по организации доступной среды на этапах проектирования храма или перед его ремонтом, то это ненамного удорожает проекты. Профессиональный уровень подготовки современных архитекторов и дизайнеров позволяет найти нужные решения даже для объектов исторического значения.

В то время как перепланировки действительно потребуют больше средств и, скорее всего, будут не такими гармоничными.

Конечно, в некоторых случаях можно создавать и особые, интеграционные храмы, готовых рецептов на все случаи жизни нет ни у авторов книги, ни у кого бы то ни было другого. Но важно понимать, что хорошие решения могут появиться только в том случае, когда община храма будет готова видеть проблемы своих прихожан и деятельно участвовать в их жизни, меняя для них окружающую среду. Так что зачастую дело в отношении к инвалидам, а не в предполагаемых расходах, подтверждается примерами из жизни.

В нашей стране практически повсеместно появляются пандусы: в переходах, метро, у подъездов и т.д. Однако несмотря на то, что на них затрачены значительные средства, большинство из них непригодны для использования. Это происходит потому, что организаторы процесса не понимают интересов другого человека и не стараются выполнить требования законодательства, которое на сегодняшний день достаточно разработано.

Если уж говорить именно о пандусах, то часто высказывают еще одно мнение: чем строить пандус – лучше пусть человеку на коляске помогают попасть в храм другие прихожане. Можно попросить их занести и вынести коляску.

Что и говорить, все прихожане должны помогать и заботиться друг о друге. Но поднимать тяжелую коляску со взрослым человеком на ней под силу далеко не всякому. Человек на коляске, обращаясь с просьбой, должен будет оценить физические возможности и здоровье другого, а это не всегда возможно. Есть риск ошибиться: кто-то нездоров и должен отказать; или согласится, а потом будет мучиться, и т.д. Не всегда и есть, кого попросить о помощи. Пандус же дает возможность человеку на коляске попасть на богослужение в любом случае.

БЕЗОПАСНОСТЬ И ДОСТУПНОСТЬ: ПОДХОДИТЬ КОМПЛЕКСНО, ПОМНИТЬ О ДЕТАЛЯХ

Итак, для того, чтобы создать для людей, ограниченных в передвижении, приемлемые условия жизни и устранить помехи на их пути в храм, нужно уметь посмотреть на окружающий мир глазами другого. Например, поставить себя на место мамы с коляской, дав возможность завезти коляску в храм; немощной бабушки, для которой важно иметь возможность передохнуть на скамейке в середине службы; слабослышащего

студента, который хочет вместе со всеми прихожанами следить за ходом богослужения и молиться вместе с другими. Нужно помочь слепым и слабовидящим, глухим и слабослышащим, слепоглухим людям ориентироваться в храме. Для этого используются тактильные таблички, знаки и мнемосхемы – для людей с нарушением зрения; знаки доступности – информационные и предупреждающие знаки, стены, табло и таблички, индукционные системы для слабослышащих. Бывает, что нужна помощь во время службы или просто в том, чтобы почувствовать себя в безопасности: человек с особенностями с трудом включается в новый коллектив, все новое кажется непривычным и поэтому пугающим.

Нужно обязательно помнить и о ситуациях, которые действительно таят в себе потенциальную опасность: это дни, когда в храм приходит очень много народа.

Нужно заранее предпринять хотя бы некоторые шаги к созданию доступной и комфортной среды внутри и вокруг храма в дни больших праздников. Если в храме узкие дверные проемы, разноуровневый пол, торчащие ручки дверных створок – это создает опасность для всех, а не только для людей, испытывающих сложности при передвижении.

Можно минимизировать эту опасность, если позаботиться загодя – например, открыть обычно закрытый дополнительный вход в храм или обе створки двери, поменять ручки и т.д.

Большую пользу могло бы принести и распространение информации о храмах, которые уже создали условия для людей с инвалидностью. Распространить такую информацию можно через карты доступности – например, на сайтах программы «Доступная среда» «Жить вместе.ру» (<http://zhit-vmeste.ru>) и проекта «Карта доступности» (<http://kartadostupnosti.ru>), а также на сайтах храмов, епархий, на сайте «Милосердие.ру» и т.д.

ДЛЯ КОГО ЭТА КНИГА

Книга предназначена всем, кто связан с жизнью храма:

- **священнослужителям**, которые являются заказчиками проекта и осуществляют общий контроль за реконструкцией или строительством храма;
- **архитекторам и строителям**, так как именно от них будет зависеть, какой проект будет выбран, будут ли на этапе согласования проекта учтены все необходимые вопросы, а во время строительства все грамотно реализовано;

- **благотворителям**, которые тратят свои ресурсы на создание и поддержание храма;
- **мирянам-прихожанам**, которые будут помогать своим братьям, а также благодаря которым идеи доступности смогут быстрее распространиться в обществе.

В книге много цифр и схем. Без этого трудно будет понять, что именно и как нужно изменить в конкретном храме. При этом не все рекомендации, которые вы найдете в нашей книге, имеют абсолютный и обязательный характер. Каждый конкретный случай адаптации храма будет иметь свои архитектурные и дизайнерские решения, которые должны предложить специалисты с учетом истории храма, места, где он расположен, финансовых возможностей, цели, времени на редизайн, законодательства и пр. Наша цель – дать пищу для размышления и расставить акценты.

Надеемся, наши советы вдохновят и поддержат вас на пути создания доступной среды для прихожан!

ГЛАВА 1

ЗАКОНОДАТЕЛЬНЫЕ И НОРМАТИВНЫЕ ОСНОВЫ ФОРМИРОВАНИЯ БЕЗБАРЬЕРНОЙ СРЕДЫ В ХРАМАХ

ПОЧЕМУ ВОЗНИКЛА НЕОБХОДИМОСТЬ ПРИСПОСАБЛИВАТЬ ЗДАНИЯ ДЛЯ МАЛОМОБИЛЬНЫХ ЛЮДЕЙ

Каждая историческая эпоха определяет свои векторы развития градостроительства и архитектуры. В XX веке был сделан акцент на таких вопросах, как экологичность, энергосбережение, сохранение исторической среды, а в XXI веке насущной необходимостью стало обеспечение доступности зданий и сооружений для маломобильных групп населения. В решении этого вопроса у российских градостроителей, а тем более – у храмостроителей – не очень большой опыт: они пока находятся в самом начале пути.

С 90-х годов XX века, когда в архитектуре только начинаются внедряться идеи доступной среды и принимаются первые законодательные акты, у храмостроителей все силы и средства уходят на восстановление храмов, воссоздание их исторического облика. Благодаря самоотверженной работе специалистов, молитве верующих людей, многие храмы не только были восстановлены, но и получили статус памятников архитектуры



Сколько в России маломобильных людей?

(Данные Росстата на 1.01.2015 с учетом Крымского федерального округа)

12 924 тыс. инвалидов, из них:

- 605 тыс. детей-инвалидов;
- 3 801 тыс. людей трудоспособного возраста;
- 8 265 тыс. пожилых людей.

23,5% населения – пожилые люди,
каждый год их доля увеличивается
на 1%.

и теперь находятся под особой охраной государства. Для многих и сейчас очень важно без всякой дополнительной адаптации просто восстановить из руин поруганную святыню, сохраняя историческую память народа. Поэтому многие достижения и архитектурные решения, воплощенные в других странах, проходят в России долгий период переосмысления, прежде чем будут восприняты и тем более реализованы.

Однако демографические тенденции, сходные в разных странах мира, вынуждают серьезно задумываться об адаптации храмов для маломобильных людей. Население России сильно изменилось за последние годы: все большую его часть составляют инвалиды. Это происходит и за счет увеличения продолжительности жизни и старения населения (как и в Европе), и за счет увечий, полученных в военных конфликтах, ДТП, бытовых ситуациях.

Несмотря на рост количества людей с инвалидностью в конце XX века, они часто оказывались исключенными из жизни общества из-за физических и социальных барьеров. Это потребовало принять специальные документы, которые бы способствовали улучшению условий их жизни. На международном уровне были приняты Декларация «О правах умственно отсталых лиц» (1971) и Декларация «О правах инвалидов» (1975), разработаны Всемирная программа действий в отношении инвалидов (1982) и «Стандартные правила обеспечения равных возможностей для инвалидов» (1993). Итоговым документом стала Конвенция ООН «О правах инвалидов» (2006), которую РФ подписала в 2012 году (№ 46-ФЗ от 03.05.2012 г. «О ратификации Конвенции о правах инвалидов»). Это означает, что положения Конвенции должны стать частью законодательства РФ и подлежат обязательному исполнению.

Стержнем Конвенции ООН является создание доступной среды для маломобильных групп населения и все то, что в мировом сообществе получило название «универсального дизайна» или «дизайна для всех». Подробнее о том, что это такое, мы расскажем ниже.

ФОРМИРОВАНИЕ В РОССИИ НОРМАТИВНОЙ БАЗЫ ДЛЯ АРХИТЕКТОРОВ И СТРОИТЕЛЕЙ ПО БЕЗБАРЬЕРНОЙ СРЕДЕ

Было бы неправильным говорить, что современная законодательная и нормативная база, регулирующая вопросы безбарьерного строительства, реконструкции и капитального ремонта (далее «строительства»), сложилась в нашей стране только

в последнее время. Первый комплексный нормативный документ в области создания безбарьерной среды был принят в России почти 30 лет назад. Однако, к сожалению, на практике эти нормы почти не применялись.

Первым нормативным документом в этой сфере была «Типовая инструкция по обеспечению передвижения инвалидов, пользующихся креслами-колясками, в проектах общественных зданий, планировке и застройке населенных мест» (утверждена приказом Госкомархитектуры при Госстрое СССР в 1988 году). Там были заложены основы и количественные показатели безбарьерного строительства, во многом актуальные до настоящего времени. В 1991 году вышел еще один нормативный документ: «Ведомственные строительные нормы: проектирование среды жизнедеятельности с учетом потребностей инвалидов и маломобильных групп населения» (утверждены приказом Госкомархитектуры при Госстрое СССР от 4 октября 1991 года, № 134).

В 2001 году все нормы были актуализированы в едином комплексе строительных норм и правил «Доступность зданий и сооружений для маломобильных групп населения» (СНиП 35-01-2001) и детализированы в 17 частных сводах правил по конкретным типам зданий.

Так получилось, что в нашей стране нормативная база безбарьерного строительства под влиянием документов ООН и реальной ситуации развивалась быстрее законодательного закрепления тех же принципов.

Знание нормативной базы поможет учесть все нюансы создания доступной среды в храме, а знание законодательной базы ориентирует, на какие документы, стандарты необходимо ориентироваться, и, что немаловажно, позволит избежать штрафов и других наказаний, которые сейчас предусмотрены за создание препятствий для интеграции людей с инвалидностью и несоблюдение норм и стандартов.

ЗАКРЕПЛЕНИЕ НОРМ БЕЗБАРЬЕРНОГО ПРОЕКТИРОВАНИЯ И СТРОИТЕЛЬСТВА В ЗАКОНОДАТЕЛЬСТВЕ РФ

В настоящее время сложилась следующая структура законодательной и нормативной базы безбарьерного строительства.

Первый уровень – федеральный законодательный. Базовая норма содержится в статье 15 Федерального закона «О социальной защите инвалидов в Российской Федерации» (№ 181-ФЗ от 24 ноября 1995 года). Там декларируется:

- обязанность государственных органов всех уровней и всех иных организаций независимо от организационно-правовых форм обеспечить беспрепятственный доступ инвалидов к объектам социальной и транспортной инфраструктуры;

- недопустимость планировки и застройки городов, других населенных пунктов, формирования жилых и рекреационных зон, разработки проектных решений на новое строительство и реконструкцию зданий, сооружений и их комплексов без приспособления указанных объектов для доступа к ним инвалидов и использования их инвалидами.

Эта норма так и оставалась декларацией, пока в 2004 году не вышел новый **Градостроительный кодекс Российской Федерации** (№ 190-ФЗ от 29.12.2004 г.).

В Градостроительном кодексе РФ одним из основных принципов градостроительной деятельности назван такой: **«Обеспечение инвалидам условий для беспрепятственного доступа к объектам социального и иного назначения»** (ст. 2, п. 3).

Этот принцип был конкретизирован в следующих положениях:

- в генеральном плане городского поселения должны содержаться минимальные показатели доступности социальных и коммунальных объектов для инвалидов (ст. 24, «Подготовка и утверждение генерального плана города»);

- впервые в состав проектной документации был введен раздел 10 – «Перечень мероприятий по обеспечению доступа инвалидов к объектам здравоохранения, образования, культуры, отдыха, спорта и иным объектам социально-культурного и коммунально-бытового назначения, объектам транспорта, торговли, общественного питания, объектам делового, административного, финансового, религиозного назначения, объектам жилищного фонда...» (ст. 48, «Архитектурно-строительное проектирование»).

В соответствии с Градостроительным кодексом, в проекте любого здания и сооружения в десятом разделе специально разрабатываются мероприятия по обеспечению доступности для маломобильных граждан. Десятый раздел проекта впоследствии стал предметом проверки и экспертизы всех уровней.

В 2009 году выходит еще один основополагающий для безбарьерного проектирования и строительства закон РФ: **Технический регламент «О безопасности зданий и сооружений»** (№ 384-ФЗ от 30.12.2009 г., далее Техрегламент). В соответствии с законодательством РФ, именно в Техническом регламенте содержится перечень норм и основные принципы их построения, по которым затем готовятся конкретные своды

правил для тех или иных работ и стандарты для продуктов и товаров. Необходимо обратить внимание читателей на несколько важных положений Техрегламента.

1. Объектом технического регулирования являются **здания и сооружения любого назначения**, а также связанные со зданиями и сооружениями процессы проектирования (включая изыскания), строительства, монтажа, наладки, эксплуатации и утилизации (сноса). Требования федерального закона «распространяются на все этапы жизненного цикла здания или сооружения» – т.е. и на реконструкцию, и на капитальный или иной ремонт (ст. 3, «О сфере применения закона»).

2. Требования регламента могут соблюдаться на **альтернативной основе**. Это значит, что заказчик, обеспечивая беспрепятственный доступ инвалидов, вправе самостоятельно определить, в соответствии с какими из требований и подходов, зафиксированных в сводах правил, будет осуществляться проектирование, строительство, реконструкция, капитальный ремонт и снос здания или сооружения (ст. 6, п. 3). Правда, эта норма так и не была реализована в должной мере в нормативной документации по безбарьерной среде, поскольку не было количественно определено понятие доступности зданий и сооружений. К тому же альтернативу, к сожалению, часто понимают не как пути обеспечения доступности, а как сохранение недоступности.

3. В качестве одного из элементов безопасности зданий называют его доступность.

«Жилые здания, объекты инженерной, транспортной и социальной инфраструктур должны быть спроектированы и построены таким образом, чтобы обеспечивалась их доступность для инвалидов и других групп населения с ограниченными возможностями передвижения» (Техрегламент, ст. 12, п. 1). Таким образом, **доступность признается одним из элементов безопасности зданий и сооружений**.

4. В требованиях к безопасности зданий и сооружений содержится подробный перечень мероприятий по обеспечению безопасности и доступности для маломобильных групп населения всех элементов зданий и сооружений. Причем имеется в виду не только доступность среды для инвалидов, но и повышение общего уровня безопасности и комфортности городской среды для всех людей. При проектировании и строительстве должны быть выбраны такие параметры строительных конструкций, чтобы при перемещении по зданию и прилегающей территории **вероятность несчастных случаев и травм** (в том числе с участием маломобильных людей) в результате скольжения, падения или столкновения **была бы сведена к минимуму** (ст. 30).

Правда, Техрегламент разрешает некоторым строительным объектам не учитывать перечисленные выше требования – вплоть до реконструкции или капитального ремонта зданий (ст. 42). Это объекты:

- 1) введенные в эксплуатацию до вступления в силу таких требований (т.е. все здания, действующие на 2009 год!);
- 2) проектная документация которых утверждена или направлена на государственную экспертизу до вступления в силу новых требований;
- 3) проектная документация которых не подлежит государственной экспертизе (это все жилые здания до трех этажей, нежилые до двух этажей включительно и менее 1500 м²)⁹ и заявление о разрешении на строительство которых подано до вступления в силу новых требований.

Эта статья Техрегламента, к сожалению, позволяет уходить от решения острых проблем преодоления недоступности зданий и сооружений и поэтому входит в противоречие с Федеральным законом «О социальной защите инвалидов»¹⁰. Напомним, что в законе требования обеспечить доступность не имеют исключений и относятся ко всем строительным объектам.

На основании Техрегламента разрабатываются своды правил и стандартов для проектировщиков и строителей. Часть из них является рекомендованной к применению, а другая – обязательной. Свод правил утверждается постановлением Правительства РФ.

Сегодня следует ориентироваться на Постановление Правительства РФ № 1521 от 26.12.2014 г. «Об утверждении перечня национальных стандартов и сводов правил (частей таких стандартов и сводов правил), в результате применения которых на обязательной основе обеспечивается соблюдение требований Федерального закона «Технический регламент о безопасности зданий и сооружений»».

Из нормативных документов первого уровня необходимо упомянуть еще два:

- Постановление Правительства РФ № 87 от 16.02.2008 г. «О составе разделов проектной продукции и требования к их содержанию», где конкретизируется состав десятого раздела каждого проекта. В этом разделе, как мы помним, разрабатываются требования к обеспечению доступности зданий и сооружений;

⁹ Этот перечень расширяется в статье 49, раздел 2 Градостроительного кодекса.

¹⁰ № 181-ФЗ от 24.11.1995 г., статья 15.

- Кодекс Российской Федерации «Об административных правонарушениях» № 195-ФЗ. Этот закон устанавливает штрафы за несоблюдение законодательства по безбарьерной среде: «Уклонение от исполнения требований к обеспечению условий для доступа инвалидов к объектам инженерной, транспортной и социальной инфраструктур влечет наложение административного штрафа на должностных лиц в размере от двух до трех тысяч рублей; на юридических лиц – от 20 до 30 тысяч рублей» (статья 9.13). Срок, в течение которого лицо считается подвергнутым административному наказанию, – один год. Если нарушения не были исправлены, через год можно снова подвергнуться штрафу.

Решение о наказании выносят в данном случае органы прокуратуры на основании заключения организации, имеющей допуск саморегулируемой организации (СРО) на проведение обследования зданий и сооружений. Допуск СРО – это документ на право осуществления определенного вида работ (современный аналог лицензий).

Таким образом, законодательством Российской Федерации, в том числе федеральными законами «О социальной защите инвалидов в РФ», «Градостроительным кодексом», «Кодексом об административных правонарушениях» определены требования к органам власти и организациям независимо от организационно-правовой формы по созданию условий для беспрепятственного доступа инвалидов к любым объектам инфраструктуры. Также определена и ответственность за уклонение от исполнения требований к обеспечению доступности.

Настоятелям и социальным работникам важно знать эти требования, чтобы учитывать их при планировании нового храма, приходской школы или социального центра.

СВОДЫ ПРАВИЛ ПО ФОРМИРОВАНИЮ АРХИТЕКТУРНОЙ ДОСТУПНОСТИ

Как видим, законодательство обязывает нас соблюдать нормативы и стандарты с конкретными требованиями по созданию доступной среды в зданиях и сооружениях.

К **нормативным документам** относятся, прежде всего, национальные стандарты – более 40 документов, где зафиксированы параметры технических средств и материалов, используемых при создании безбарьерной среды. Например, лифтов, подъемных

устройств для инвалидов, тактильных наземных указателей, средств информации и оповещения, ограждений, поручней и т.д.

Нормативные требования к формированию архитектурно-градостроительных и объемно-планировочных решений представлены в сводах правил. Главный из них – **Свод правил 59.13330–2012 «Доступность зданий и сооружений для маломобильных групп населения»**, требования которого с **01.07.2015 г. становятся обязательными для исполнения.**

В развитие этого свода правил принято еще 18 сводов правил, уточняющих и расширяющих требования безбарьерности для конкретных типов объектов.

В СП 59.13330-2012 сформулированы основные термины и понятия, даны основные требования к городским объектам и их элементам. Сама структура свода правил дает прекрасное представление о том, что именно нуждается в адаптации (см. внизу страницы).

В своде правил уточнены многие количественные значения элементов адаптации, о которых мы будем говорить подробнее в следующей главе, а в разделе «Термины и определения» раскрыты актуальные для современной архитектуры термины и определения элементов адаптации зданий и сооружений (см. **Приложение 2**). Так, даны точные объяснения, что представляет собой, например, аппарель, бордюр, адаптированный вход, доступный маршрут движения, зона безопасности, ограждение, карман, пиктограмма, платформа подъемная и т.д. – всего более 50 определений. Закрепленные сводом правил формулировки ставят предел различным имитациям безбарьерности. Например, позволяют отличить пандус от строительного элемента, отдаленно напоминающего пандус: если у этого элемента уклон более 5%, можно не считать его пандусом, а вход с такой конструкцией – безбарьерным.



Какие элементы городских объектов нуждаются в адаптации?

(в соответствии с СП 59.13330-2012)

- участки и территории, на которых стоит здание;
- входы и пути движения в здании;
- пути эвакуации;
- лифты и подъемники;
- лестницы и пандусы;
- внутреннее оборудование и устройство;
- санитарно-бытовые помещения.

Также в СП 59.13330-2012 сформулированы специальные требования к разным типам зданий и помещений:

- к жилым помещениям и их элементам;
- к местам проживания инвалидов;
- к местам обслуживания инвалидов в общественных зданиях;
- к зданиям и помещениям учебно-воспитательного назначения;
- к зданиям и помещениям зрелищного и культурно-просветительного назначения;
- к зданиям религиозных организаций;
- к местам, где трудятся инвалиды.

В приложении к Своду правил¹¹ дано развернутое определение, кто именно входит в состав маломобильных групп населения (МГН).

К маломобильным группам населения относятся: инвалиды, люди с временным нарушением здоровья, беременные женщины, люди преклонного возраста, люди с детскими колясками и другие люди, испытывающие затруднения при самостоятельном передвижении, получении услуги, необходимой информации или при ориентировании в пространстве.

Этим определением мы и будем пользоваться в дальнейшем.

В этом Своде правил также были впервые введены два самых важных понятия Конвенции ООН «О правах инвалидов», ратифицированной Россией: «универсальный дизайн» и «разумное приспособление». Расскажем о них подробнее.

ЧТО ТАКОЕ УНИВЕРСАЛЬНЫЙ ДИЗАЙН

Принципы универсального дизайна в градостроительстве:

- равенство в использовании людьми с разными физическими возможностями;
- гибкость в применении, т.е. дизайн должен соответствовать множеству разнообразных индивидуальных предпочтений и способностей;
- простота и интуитивная доступность любому пользователю, независимо от опыта, знаний, языковых навыков и уровня концентрации в данный момент;
- легко воспринимаемая информация, независимо от условий окружающей среды и особенностей восприятия самого пользователя, эффективные подсказки;

¹¹ См. СП 59.13330-2012, приложение Б.18.

- допустимость ошибки, когда сводится к минимуму опасность или негативные последствия случайных или непреднамеренных действий;
- минимальное физическое усилие для комфортного пользования окружающей средой;
- габариты и конфигурация пространства, удобные для подхода, доступа, манипуляций и использования любым человеком, независимо от его роста, фигуры или степени подвижности.

Универсальный дизайн – это организация пространства, обстановок, программ и услуг, призванная сделать их в максимально возможной степени пригодными к пользованию для всех людей без необходимости адаптации или специального дизайна для каких-либо целевых групп.

Разумное приспособление – это внесение, когда нужно в конкретном случае, необходимых и подходящих модификаций и корректив обязательных требований по созданию доступной среды. Такая адаптация не становится несоразмерным или неоправданным бременем для организаторов, но при этом обеспечивает доступность здания.

Применяется разумное приспособление при реконструкции, капитальном ремонте зданий и сооружений в том случае, если невозможно полное приспособление объекта для нужд маломобильных групп населения. Задание на проектирование в таких случаях нужно согласовать с территориальными органами социальной защиты населения с учетом мнения общественных объединений инвалидов. Последнее понятие в СП не раскрыто. Однако на практике такие согласования проводятся с региональными организациями Всероссийских обществ инвалидов, слепых и глухих.

Принципы универсального дизайна и разумного приспособления были конкретизированы в СП 59.13330-2012¹² в двух вариантах адаптации:

1) **вариант «А» (универсальный проект)** подразумевает доступность для инвалидов любого места в здании, а именно: общих путей движения и мест обслуживания, не менее 5% общего числа мест, предназначенных для обслуживания;

2) **вариант «Б» (разумное приспособление)**: при невозможности доступного оборудования всего здания выделяются специальные помещения, зоны или блоки, приспособленные для обслуживания инвалидов, с обеспечением всех видов услуг, имеющихся в данном здании. Очевидно, что такой вариант частичного приспособления невозможно реализовать в самом храме, но вполне возможно – в церковной лавке, местах на источниках и т.д.

¹² СП 59.13330-2012, раздел 7: «Специальные требования к местам обслуживания маломобильных групп населения в общественных зданиях».

ТРЕБОВАНИЯ ЗАКОНОДАТЕЛЬСТВА К СОЗДАНИЮ БЕЗБАРЬЕРНОЙ СРЕДЫ В ХРАМАХ

Верующий человек редко воспринимает храм в обыденных терминах. Ведь храм – совершенно особое место, символ Царства Небесного, место, где в Таинствах человек соединяется с Богом. Однако церкви как здания с точки зрения официального законодательства – это часть инфраструктуры, «культовые здания и сооружения», и на них в полной мере распространяются требования к безопасности и доступности. В документах, о которых мы говорили выше, есть и прямые указания на нормы доступности «для культовых зданий и сооружений»:

- в Своде правил 118.13330-2012 «Общественные здания и сооружения» один из подвигов общественных зданий – «религиозные организации и учреждения для населения»¹³;
- в Своде правил 59.13330-2012 содержатся специальные нормы доступности для культовых зданий и сооружений¹⁴;
- в Своде правил 138.13330-2012 «Общественные здания и сооружения, доступные маломобильным группам населения. Правила проектирования» конкретизированы специальные нормы доступности для культовых зданий и сооружений из СП 59.13330-2012¹⁵.

Таким образом, необходимо учиться выполнять требования законодательства, чтобы, опираясь на существующий практический опыт и научные разработки, сделать наши храмы открытыми и удобными для всех, в том числе и для тех, кто в силу своих физических особенностей нуждается в создании особых условий для передвижения и размещения. Духовное окормление маломобильных прихожан будет невозможным, если у них нет свободного и безбарьерного доступа в храмы, если они не могут наравне с другими участвовать в богослужениях и жизни прихода. Важно, чтобы обустройство храмов не стало препятствием для тех, кто стремится прийти ко Христу. Тем более что общество в целом тоже будет стремиться к интеграции людей с инвалидностью.

О практической стороне обеспечения доступности – т.е. о том, какие есть пути и средства адаптации храмов, – речь пойдет в следующих главах.

¹³ СП 118.13330-2012, Приложение «В» («Перечень основных функционально-типологических групп зданий и помещений общественного назначения»), п. 4.2.3.

¹⁴ СП 59.13330-2012, пп. 7.6.17–7.6.23.

¹⁵ СП 138.13330-2012, пп. 9.11–9.16 и таблица А.8.

ГЛАВА 2

ОСНОВНЫЕ ПРИНЦИПЫ И ТЕХНОЛОГИИ СОЗДАНИЯ БЕЗБАРЬЕРНОЙ СРЕДЫ В ХРАМАХ

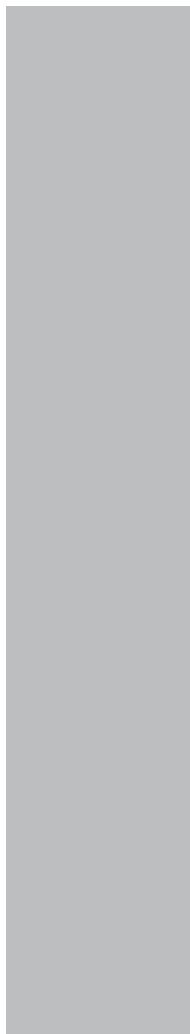
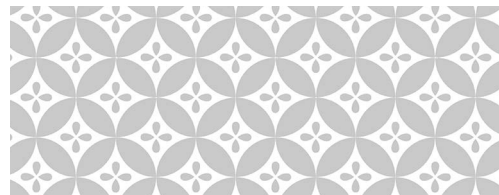
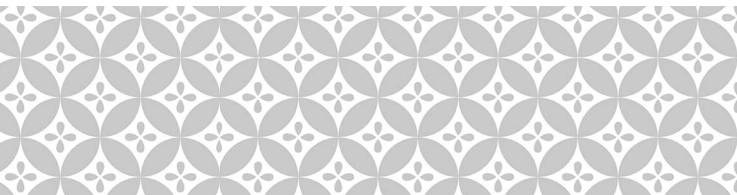

КАЖДЫЙ ЛИ ХРАМ НУЖНО СДЕЛАТЬ ДОСТУПНЫМ ДЛЯ ИНВАЛИДА

Как мы выяснили в разделе о законодательных основах создания безбарьерной среды, культовые здания и сооружения (именно так законодательство именует храмы) являются подвидом общественных зданий и должны отвечать всем требованиям Технического регламента «Безопасность зданий и сооружений». Однако прежде чем говорить о том, как именно нужно делать храм доступным, хотелось бы обсудить важный вопрос, вынесенный в заголовок.

В обществе, в том числе среди архитекторов и священнослужителей, предметом дискуссии является вопрос: все ли храмы в городе должны быть рано или поздно адаптированы для маломобильных прихожан?

На эту проблему есть две точки зрения.

Эксклюзивная: надо построить в городе несколько храмов полной доступности и направлять маломобильных прихожан именно туда.

Плюсы: будет достигнут максимальный эффект от комплексной адаптации; инвалиды будут пользоваться теми удобствами, которые для них созданы; можно провести целевую подготовку сотрудников и добровольцев храма, которые постепенно наберутся опыта и навыков в работе с инвалидами; увеличатся возможности проведения целевых мероприятий специально для инвалидов (молебнов, воскресных школ, встреч со священником и т.д.). При этом экономятся средства на адаптацию во всех других храмах.

Минусы: в этом случае увеличивается дорога от дома инвалида до «спецхрамов». Проблема доступности храмов в данном случае трансформируется в проблему адаптации

дорожно-транспортной инфраструктуры всего города, без чего храмы станут недостижимыми. Так как процесс адаптации городской среды движется пока чрезвычайно медленно, дорога к храму становится огромной проблемой для инвалидов. Транспортная недоступность городской инфраструктуры может компенсироваться с помощью услуг социального такси или специального транспорта самого храма, который собирает и отвозит инвалидов.

Инклюзивная: каждый храм должен быть приспособлен для маломобильных прихожан.

Плюсы: у маломобильных людей появляется выбор – в какой храм и к какому священнику пойти, близко или далеко. Вспомним, что маломобильными в старости становится большая часть людей. При инклюзивном подходе у них сохраняется возможность оставаться в той общине, к которой они принадлежали, может быть, всю жизнь.

Минусы: затратные работы по адаптации для каждого храма, изменение внешнего вида здания в случае, если речь идет не о новом строительстве, а об уже действующем храме. (При новом строительстве расходы на создание безбарьерного храма минимальны: не более 0,5% сметной стоимости строительства.) Кроме того, может не быть священнослужителей, специально подготовленных для работы с инвалидами.

Эта дискуссия в церковных и архитектурных кругах затрагивает и строительство новых храмов. Хотя закон¹⁶ не разрешает строительство и реконструкцию зданий без их приспособления для доступа инвалидов, но тонкость в том, как трактуется слово «доступ»: полный (комплексный) или частичный (условный). Голосов самих инвалидов и их общественных организаций в этой дискуссии почти не слышно. А они обычно говорят, что оценивают доступность храма по адаптации последнего, а не первого барьера. Для инвалида частичный доступ чаще всего равен его отсутствию. Нельзя считать храм адаптированным, если в него всего лишь закуплены низкий подсвечник и низкий свечной ящик, а главный вход по-прежнему остается для маломобильных прихожан недоступным.

Очевидно, что российские законы, о которых мы писали в **Главе 1**, защищают именно инклюзивный подход, как и ратифицированная Россией Конвенция ООН «О правах инвалидов». Как мы помним, Конвенция при этом допускает разумное приспособление действующих зданий – т.е. выбор наиболее эффективных вариантов по созданию безбарьерной среды, в том числе – эффективных с точки зрения расходов. Главное – чтобы принцип разумного приспособления не превратился в принцип разумной недоступности.

¹⁶ Закон N 181-ФЗ от 24.11.1995 г. «О социальной защите инвалидов в РФ» (с учетом поправок от 01.12.2014 г.), статья 15: «Разработка проектных решений на новое строительство и реконструкцию зданий, сооружений и их комплексов <...> без приспособления указанных объектов для доступа к ним инвалидов и использования их инвалидами не допускаются».

Конвенция ООН «О правах инвалидов» 61/106

«Участники настоящей Конвенции признают равное право всех инвалидов жить в обычных местах проживания, при равных с другими людьми вариантах выбора, и принимают эффективные и надлежащие меры для того, чтобы содействовать полной реализации инвалидами этого права и их полному включению и вовлечению в местное сообщество, чтобы... услуги и объекты коллективного пользования, предназначенные для населения в целом, были в равной степени доступны для инвалидов и отвечали их нуждам» (ст. 19).

Предстоятель Русской Православной Церкви Святейший Патриарх Кирилл, понимая трудности переходного периода, тем не менее со всей определенностью высказывался в пользу инклюзивного подхода:

«Мы считаем необходимым при проектировании новых зданий учитывать потребности инвалидов. Есть проблемы со старыми зданиями, особенно с теми, которые строились в прошлом, когда эта тема была исключена из сферы общественного внимания. Но надеюсь, что и старые здания постепенно будут приспособляться, и новые проектироваться с учетом нынешнего понимания роли и значения инвалидов в жизни общества».

Из интервью телеканалу «Россия» 5.12.2010 г. по поводу Международного дня инвалидов.

Авторы книги тоже придерживаются инклюзивного подхода. При этом в пособии мы постараемся оговорить те объективные сложности, которые могут возникнуть при адаптации храма.

НАЧИНАЕМ С РАЗРАБОТКИ ПРОЕКТА

Работы по адаптации храма имеют свою последовательность. Первый и принципиальный этап – разработка проекта.

В жизни мы постоянно сталкиваемся с естественным желанием владельцев зданий и их распорядителей сэкономить на чем-то, адаптируя здание для маломобильных прихожан. Настоятели храмов не являются исключением. И это понятное желание – средства всегда ограничены. Однако проект адаптации – то, на чем нельзя экономить.

О том, как уменьшить затраты, гораздо лучше позаботится разработчик проекта: он предложит разные варианты решений с соответствующим технико-экономическим обоснованием. Если же заниматься адаптацией без проекта, работа обойдется значительно дороже, а средства будут потрачены напрасно.

К сожалению, примеров этому в храмах очень и очень много – гораздо больше, чем примеров правильной и экономичной адаптации.

Конечно, адаптация зданий, ее проектирование – это область профессиональной проектной деятельности. Однако для того, чтобы правильно поставить задачу профессионалам и потом оценить результат, настоятелям храмов и другим людям, ответственным за здание, тоже необходимо хотя бы в небольшом объеме ориентироваться в теме.

НЕОБХОДИМЫЕ ДАННЫЕ ДЛЯ НАЧАЛА ПРОЕКТИРОВАНИЯ

Итак, разрабатывать проект должны профессионалы-проектировщики. Но для того, чтобы они это сделали, нужно правильно подготовить техническое задание на проектирование. Как это сделать?

1. Прежде всего, надо определиться, **для какого количества маломобильных прихожан** планируется создать в храме безбарьерную среду.

Нормативные требования для такого расчета отсутствуют. В практике есть такие варианты:

- 10% расчетного количества прихожан, на которое проектируется храм, как раз и будут людьми, испытывающими те или иные трудности с передвижением. Именно эта цифра соответствует доле инвалидов в составе населения страны;



Пошаговая подготовка технического задания на проектирование адаптации храма для маломобильных прихожан:

- | | |
|--|--|
| 1) определить, для какого количества прихожан планируется создание безбарьерной среды; | 3) разработать регламент работы с группами маломобильных прихожан; |
| 2) подготовить гипотезу о составе маломобильных прихожан по категориям; | 4) подготовить задание на проектирование работ по адаптации храма. |

- открытые данные о количестве инвалидов в районе расположения храма. Эти данные можно взять из открытых источников информации (сайты местных органов статистики или социальной защиты населения) или запросить письменно. Надо учитывать, что не все инвалиды являются маломобильными. Так же, как и не все маломобильные прихожане – инвалиды;

- прогнозные данные заказчика о том, на какое количество маломобильных прихожан должен быть рассчитан храм. Этот подход актуален в случае, если в зоне действия храма находятся специализированные учреждения для маломобильных прихожан (в том числе инвалидов): дома ветеранов труда, психоневрологические интернаты, больницы, детские дома для детей-инвалидов, коррекционные школы-интернаты, специальные училища для инвалидов и т.д. Это актуально также для районов с концентрированным проживанием пожилых людей или, наконец, для храмов, которые обслуживают специальные целевые группы маломобильных прихожан, приглашая их из других районов города.

Очевидно, что эти данные не могут быть ниже среднего процента инвалидов в составе населения данной местности.

2. Следующий важный этап – **подготовка гипотезы о составе маломобильных прихожан по категориям**. Это очень важный шаг, поскольку от данной гипотезы зависит, в каком объеме нужно проводить адаптацию храма и какие при этом надо делать акценты. Здесь возможны два варианта, о которых упомянуто выше: получение открытых данных о количестве инвалидов в районе расположения храма (можно взять из открытых источников информации: сайты местных органов статистики или социальной защиты населения, или запросить их письменно) или обоснованный прогноз заказчика.

Кто входит в эти категории – смотрите в **Таблице 1**. Категории разграничены по степени ограничения мобильности и закреплены в СП 59.13330-2012 в таблице В1.

Несколько пояснений к таблице.

Довольно часто приходится слышать вопрос, почему инвалиды по слуху являются маломобильными. Современные исследования показывают, что через органы слуха люди получают до 70% информации, в том числе и предупреждающие сигналы, сигналы тревоги и др. Возможности инвалидов по слуху самым существенным образом ограничены восприятием только зрительной информации, что должно учитываться при организации их пребывания в храме.

Включение в группу М2 инвалидов с ментальными отклонениями говорит о том, что работа с ними также требует, кроме необходимых навыков общения, и специальных мер по обеспечению безопасного пребывания в храме. Для этого используются

Таблица 1. Группы мобильности инвалидов и их количественный состав в Москве в 2014 году

Группа мобильности	Общие характеристики людей, входящих в группу	Количество на 1 млн населения
M1	Инвалиды, не имеющие ограничений по мобильности, в том числе с дефектами слуха	800
M2	Немощные люди, мобильность которых снижена из-за старения организма (инвалиды по старости); инвалиды на протезах; инвалиды с недостатками зрения, пользующиеся белой тростью; люди с психическими отклонениями	1600
M3	Инвалиды, использующие при движении дополнительные опоры (костыли, палки)	2000
M4	Инвалиды, передвигающиеся на креслах-колясках, приводимых в движение вручную	650
Всего		5050

специальные приемы так называемого интуитивного дизайна как составной части «универсального дизайна».

Конечно, в каждом конкретном храме количество тех или иных маломобильных прихожан будет разным. Это зависит от многих причин, о которых мы писали выше (социальные, медицинские, образовательные учреждения рядом с храмом, состав населения в районе, те или иные опекаемые категории инвалидов). Кроме того, служители храма, в том числе в исключительных случаях и священнослужители, тоже могут быть маломобильными. Читайте об этом выдержку из апостольских правил в **Приложении 1** (с. 95).

Учитывая все обстоятельства, заказчик готовит гипотезу о количестве и составе инвалидов в храме с разбивкой по отдельным зданиям (если на территории храма есть еще здания), этажам и помещениям. Примерная форма такой гипотезы приведена в **Таблице 2**.

Какую роль при проектировании играет подобный прогноз? Как и при решении любых других вопросов проектирования зданий, количество маломобильных прихожан определяет характер и количество применяемых мер по адаптации здания (так же, как от прогнозного количества прихожан зависят размеры храма). Например, если в прогнозе говорится, что максимальное число входящих в храм маломобильных

Таблица 2. Прогнозное количество и распределение по этажам зданий храма маломобильных граждан

здание	этаж	всего прихожан	в том числе инвалидов	из них МГН	в том числе:			
					М1	М2	М3	М4
храм	Подвал	150	15	5	2	1	1	1
	1 этаж	350	35	10	4	2	2	2
	2 этаж							
	Итого в храме	500	50	15	6	3	3	3
дом причта	1 этаж	150	15	5	2	1	1	1
	2 этаж	20	2	1			1	
	Итого в доме причта	170	17	6	2	1	2	1

прихожан будет один-два-три, то решение по выбору мер адаптации безбарьерности будет одним. Если 100, то другим. Особенно это скажется на проектировании путей эвакуации при пожаре, количестве сантехнических узлов, количестве адаптированных мест целевого посещения и т.д.

3. Третий важный шаг в подготовке к проектированию – разработка регламента работы с маломобильными группами прихожан в храме.

Регламент определяет уже не архитектурные задачи, а технологические: нужно продумать, кто и как будет помогать маломобильным людям в храме – на службе, в воскресной школе и т.д. Возможно, для этого нужны будут обученные добровольцы, привлеченные специалисты, специальное оборудование, соответствующая информационная поддержка. Именно в регламенте формулируются задачи по организации путей передвижения маломобильных прихожан – и по прилегающей территории, и по самому храму, и по другим зданиям, если они есть и в них планируется проводить приходские мероприятия. В регламенте определяется круг помещений, которые предназначены для посещения в том числе и маломобильными прихожанами; количество и расположение специальных зон обслуживания с повышенными требованиями к безбарьерному дизайну и многое другое, о чем необходимо подумать заранее, до начала проектирования.

Составив регламент, можно делать следующий шаг.

4. Подготовка задания на проектирование работ по адаптации храма для маломобильных прихожан.

Целью задания на проектирование является постановка задач, которые должны быть решены в ходе адаптации храмов.

Задача работ по адаптации храма – не только обеспечение физической доступности храма и всех мест в нем, ради которых приходит в храм человек, но и доступ маломобильных людей к другим возможностям, которые дает храм прихожанам – например, участвовать в Таинствах, видеть и слышать богослужение.

Какие могут быть поставлены конкретные задачи перед теми, кто проектирует храмы или адаптацию храмов для маломобильных прихожан?

Обеспечение архитектурной доступности храма. В том числе:

- обеспечение безопасного движения по помещениям самого храма и по прилегающей территории, включая проход от ближайшей остановки общественного транспорта;
- обеспечение доступности всех важнейших для любого прихожанина мест, ради которых он приходит в храм;
- возможность пользования местами отдыха и ожидания.

Обеспечение безопасности передвижения и пребывания в храме, в том числе создание маломобильным прихожанам условий для посещения храма без риска быть травмированными или причинить вред своему имуществу, а также нанести вред другим людям, зданию или оборудованию.

Обеспечение информативности, т.е. инвалид должен иметь возможность получить и воспринять нужную информацию, в том числе:

- легко ориентироваться в храме и на прихрамовой территории, т.е. понять, где что находится;
- точно определить, где находится он сам – в каком именно месте храма, прихрамовой территории и т.д.;
- иметь возможность ориентации в любое время суток – как в светлое, так и в темное, и при любом уровне освещения внутри храма;
- иметь непрерывную информационную поддержку на всем пути следования к храму и внутри храма. Это означает, что необходимая информация для маломобиль-

ных прихожан должна располагаться на всем пути их следования от ближайшей остановки общественного транспорта до внутренних помещений, располагаться в узловых местах. Недопустимо наличие «глухих» информационных зон, где маломобильный прихожанин лишен возможности ориентироваться. Этот вопрос должен прорабатываться для каждой категории инвалидов отдельно.

Обеспечение комфортности (удобства), в том числе:

- создание условий, при которых для любых прихожан будет посылно посещение храма, участие в богослужении, пользование свечной лавкой и т.д.;
- обеспечение возможности для отдыха и ожидания с учетом нормативных требований;
- определенные требования к дизайнерским решениям по интерьеру храма и прилегающей территории, которые формируют систему активной и пассивной навигации. Например, использование цвета и света для акцентирования внимания на местах повышенной опасности, на пути безопасного движения и т.д.

ПОЛНАЯ ИЛИ ЧАСТИЧНАЯ АДАПТАЦИЯ

Важный вопрос, который возникает при составлении задания на проектирование:

1) все ли помещения храма и все ли здания на прихрамовой территории нужно адаптировать?

2) насколько полной должна быть адаптация помещений, которые решено адаптировать?

Иногда действительно кажется невозможным приспособить храм для инвалидов в силу специфики самого здания. Например, в храме винтовая лестница, узкие коридоры, поэтому реконструкция здания потребует колоссальных затрат. В этих случаях планируют так называемую частичную адаптацию храма – когда адаптируется только часть помещений или только для отдельных категорий маломобильных прихожан. Например, для глухих.

Однако, с точки зрения специалиста, трудно представить храм, который невозможно было бы адаптировать, учитывая многообразие приемов и технических средств адаптации. Если проектировщик соглашается с тем, что адаптация невозможна, это, скорее всего, говорит о недостатке его квалификации.

Поэтому при проектировании работ мы рекомендуем планировать комплексную, полную адаптацию, а вот реализовывать проект можно по этапам (например, при недостатке финансирования).

Если гипотетически допустить, что действительно имеются серьезные основания для частичной адаптации действующего храма (главным образом, это связано с финансовыми проблемами и вопросами охраны объектов исторического, культурного и архитектурного наследия), то в этом случае, в соответствии с законом «О социальной защите инвалидов в РФ»¹⁷, необходимо удовлетворить хотя бы минимальные потребности инвалидов в плане доступности. Проект таких мер нужно согласовать с местными общественными объединениями инвалидов, а задание на проектирование – с местными органами социальной защиты населения¹⁸. Правда, вы можете столкнуться с проблемой отсутствия в этих учреждениях подготовленных и сертифицированных специалистов в нужной области. Что делать в этом случае?

Нужно подготовить так называемые ассистивные (т.е. вспомогательные) мероприятия по компенсации архитектурной недоступности – имеется в виду, например, оказание маломобильным прихожанам специальной помощи волонтерами или священнослужителями. (Об этом шла речь в разделе о подготовке регламента работы с маломобильными группами прихожан в храме.)

ХРАМ – ПАМЯТНИК АРХИТЕКТУРЫ

Как адаптировать храм, если он является объектом исторического, культурного и архитектурного наследия? Это серьезная и значительная тема, требующая специального рассмотрения в рамках отдельного пособия. Здесь мы лишь кратко коснемся этой сложной темы.

Часто настоятелям храмов, которые задумываются об адаптации здания, в органах охраны памятников приходится слышать: ничего трогать нельзя, т.к. храм является объектом охраны. Алгоритм действий в этих случаях должен быть следующим.

1. Нужно провести исследование здания, чтобы определить, что именно в нем подлежит сохранению и охране (например, отдельные элементы конструкции или отделки).

¹⁷ № 181-ФЗ от 24.11.1995 г. с учетом поправок от 29.06.2015 г., статья 15: «В случаях, когда действующие объекты невозможно полностью приспособить для нужд инвалидов, собственниками этих объектов должны осуществляться по согласованию с общественными объединениями инвалидов меры, обеспечивающие удовлетворение минимальных потребностей инвалидов».

¹⁸ В Своде правил 59.13330-2012 «Доступность зданий и сооружений для маломобильных групп населения» о процессе согласования говорится следующее: «При реконструкции, капитальном ремонте зданий и сооружений и т.д. следует осуществлять проектирование в рамках "разумного приспособления" при согласовании задания на проектирование с территориальными органами социальной защиты населения соответствующего уровня и с учетом мнения общественных объединений инвалидов».

Такие исследования проводят специализированные организации, имеющие соответствующий допуск и лицензию.

2. Полученные результаты исследования нужно представить в уполномоченные органы охраны памятников и там получить заключение о том, что конкретно в данном храме является предметом охраны. Нужно обязательно напомнить представителям органов охраны памятников, чтобы они указали в своем заключении, как именно при проектировании реконструкции или реставрации храма нужно соблюсти требование разработки десятого раздела проектной документации: «Мероприятия по обеспечению доступа инвалидов».

3. В зависимости от результатов первых двух шагов, специалисты по адаптации зданий для маломобильных прихожан определяют набор средств для обеспечения доступности здания. Это могут быть как временные решения (например, устройство инвентарных (т.е. сборно-разборных) пандусов, дополнительных поверхностей и др.), так и решения капитального характера – например, устройство дополнительных объемов рядом с охраняемым объектом или под ним.

4. Планируемые работы должны быть отражены в проекте и согласованы с органами охраны памятников.

ОПТИМАЛЬНОЕ ВРЕМЯ ДЛЯ РАБОТ ПО АДАПТАЦИИ

Специалисты, по долгу службы связанные с содержанием и ремонтом зданий, знают: нет ничего хуже фрагментарного ремонта. В полной мере это относится и к работам по адаптации. Значительная часть предстоящих работ будет связана с финишными отделочными работами. При последующих ремонтах или реконструкциях эта часть работы пропадет. Тем более это вероятно, если адаптация осуществляется без проекта.

Совет таков: адаптировать действующие храмы для маломобильных прихожан целесообразно в ходе капитального ремонта или реконструкции. В этом случае работы будут стоить гораздо меньше, чем если их производить отдельно.

ГЛАВА 3

ОСНОВНЫЕ ТРЕБОВАНИЯ К АДАПТАЦИИ ПРИХРАМОВОЙ ТЕРРИТОРИИ

ОТКУДА НАЧИНАЕТСЯ АДАПТАЦИЯ ХРАМА

Ответ простой: адаптация храма начинается от ближайшей остановки общественного транспорта. Если об этом не позаботиться и к храму невозможно будет подойти – теряется смысл его адаптации.

Территория от остановки до храма, как правило, принадлежит местным органам власти. Они обязаны во время ремонта дорожно-тротуарной сети адаптировать и саму остановку, и пути движения к храму для маломобильных граждан. Если адаптация не выполнена и местные власти отказываются ее производить, то принуждение к исполнению законодательства и надзор осуществляется Прокуратурой РФ по заявлению в судебном порядке.

Адаптированный уличный тротуар приводит нас на территорию, находящуюся в распоряжении храма, – если таковая имеется. И здесь уже именно те, кто распоряжается зданием храма и прилегающей территорией, должны позаботиться о безопасном и комфортном для маломобильных людей продолжении пути. Подробнее о каждом из таких участков (автостоянка, дорожки и т.д.) вы прочтете в следующих разделах. А для начала, чтобы спланировать работы по адаптации территории, нужно разработать маршруты движения маломобильных прихожан к входу в храм и к другим местам посещения. Намечая такой маршрут (т.е. делая трассировку), нужно выявить основные барьеры на путях движения маломобильных граждан.

Все эти работы должны производиться одновременно с адаптацией самого храма.

ПРОХОДЫ ВОКРУГ ХРАМА

Подробно о том, как правильно адаптировать проходы вокруг зданий, можно прочесть в посвященном этому методическом пособии¹⁹, выпущенном по заданию Департамента социальной защиты населения Москвы в 2013 году. Далее все ссылки на нормативные документы даны по СП 59.13330.2012, если не указаны дополнительные нормативные документы.

В соответствии с нормативными требованиями, ширина проходов вокруг храма (тротуары, пешеходные дорожки) должна быть не менее двух метров. Именно такой ширины достаточно для встречного разъезда колясок с учетом их габаритных размеров²⁰. Причем учитывать нужно не только максимальные размеры коляски, но и руки человека при ручном управлении коляской: 10 см с каждой стороны, а также ноги, которые увеличивают габаритную длину на 5 – 10 см. Таким образом, типовые габаритные размеры места для размещения кресла-коляски составят 140 x 90 см.

Максимальный габаритный размер места для размещения кресла-коляски (140 x 90 см) должен учитываться не только при расчете въезда на территорию храма, но и при расчетах всех других путей движения и размещения инвалидов-колясочников – и внутри помещения, и снаружи.



Рис. 1
Максимальные габаритные размеры кресла-коляски (в см)

Максимальный габаритный размер (125 x 90) складывается из размера типового кресла-коляски (120 x 70), увеличенного по двум сторонам на 10 см (с учетом рук) и в длину – на 5 см (с учетом ног). Место диаметром 140 см необходимо для маневра и разворота на коляске.

¹⁹ Методическое пособие по реализации основных положений СП 59.13330.2012 «Актуализированная редакция СНиП 35-01-2001 "Доступность зданий и сооружений для маломобильных групп населения" части, касающейся адаптации дорожно-тротуарной инфраструктуры». – М.: ИНИТ ПРЕСС, 2013.

²⁰ О габаритных размерах коляски см.: ГОСТ Р 50602-93 «Кресла-коляски. Максимальные габаритные размеры».

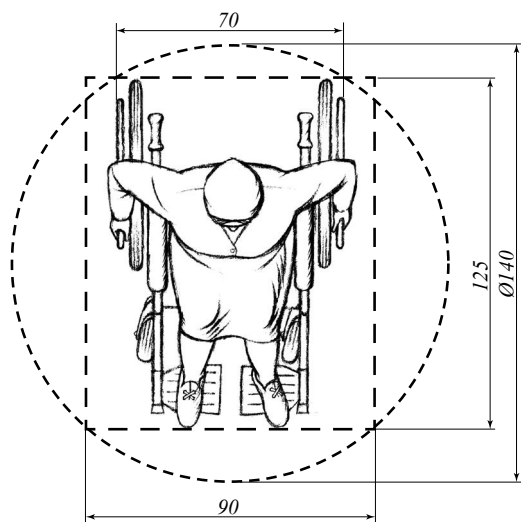
В особо стесненных условиях допускается в пределах прямой видимости снижать ширину пути движения до 120 см. При этом не менее чем через каждые 250 см следует устраивать горизонтальные площадки (карманы) размером не менее 200 x 180 см, чтобы дать возможность разъехаться двум инвалидам на креслах-колясках.

Несколько простых рекомендаций, которые, к сожалению, слишком часто нарушаются.

- На доступных для маломобильных прихожан путях движения не должно находиться никаких посторонних предметов: ни киосков, ни урн для мусора, ни скамеек для отдыха, ни столбов освещения, никаких временных торговых точек, ни доски объявлений – ничего. Все эти элементы должны размещаться либо в специальных карманах, либо рядом, на газоне.
- Нужно предусматривать на пересечениях дорог радиусы закругления проезжей части не менее 600 см, тротуаров и пешеходных дорожек – не менее 60 см (СП 42.13330.2011 «Градостроительство. Планировка и застройка городских и сельских поселений» п. 11.8). Это значительно экономит место для поворотов и устраняет лишний опасный элемент – острый угол. Он считается препятствием для движения и коляски, и любого человека при поворотах, особенно в узких местах.



Рис. 2
Закругление путей движения (в см)

В стесненных условиях скругление углов – эффективное средство увеличения маневренности при экономии пространства.

- Не экономить на освещении, особенно в тех местах, где меняется направление движения и уровень поверхности: это места повышенной опасности.
- Обязательно оформлять края дорожек бордюрным камнем высотой не менее 5 см от уровня асфальта. Это главное условие доступности путей движения для инвалидов по зрению.
- Бордюрный камень должен быть контрастного цвета по отношению к цвету и тону поверхности дорожек. Обычно такой бордюр изготавливается из бетона с различными цветовыми добавками и разной их концентрацией, так что всегда можно подобрать необходимый контраст.
- Обозначать места пересечения дорожек, места отдыха и т.д. изменением фактуры поверхности. Например, можно перейти в таких местах с асфальта на тротуарную плитку или мощение брусчаткой. Для мощения, конечно, нельзя выбирать брусчатку с колотым или сферическим верхом. В России производится достаточно видов брусчатки, комфортной для передвижения маломобильных граждан. При этом зазоры между элементами должны иметь нормативно допустимую ширину.
- Покрытие путей движения должно быть твердым и ровным (не грунт, не щебень, не отсев, не брусчатка). Помните: брусчатка не предназначена для пешеходных путей! Ее можно использовать для привлечения внимания в местах пересечения дорожек (см. предыдущий пункт), т.е. на очень небольших отрезках, или в местах отдыха, но не на пути движения! Брусчатка крайне негативно воспринимается не только инвалидами-колясочниками, но и другими пешеходами, делая опасным их передвижение.
- Если в качестве покрытия используется тротуарная плитка, соблюдать принципы цветовой и тактильной навигации для слабовидящих, а именно: пути движения, места возможной опасности должны выделяться цветом и тоном. Покрытие из тротуарных плит должно быть ровное, без зазоров и не создающее вибрацию при движении, предотвращающее скольжение. Толщина швов между плитами должна быть 0,5 см.
- Нужно устанавливать скамейки только с подлокотниками и высотой сидения не менее 50 см. С таких скамеек удобно вставать инвалидам-опорникам.
- Желательно не совмещать пешеходные и транспортные пути на участке. К сожалению, это правило нарушается около многих храмов, где нет выделенных тротуаров. Нужно четко разграничить, по каким дорожкам ходить, а по каким – ездить.
- Высота тротуаров не должна превышать 10 см от уровня проезжей части. Это правило тоже часто нарушается: высота тротуаров часто достигает 15 – 20 см.

- Каждая лестница и каждый пандус должны быть с двух сторон оборудованы поручнями.
- Нельзя допускать наличия на участке одиночных (п. 4.1.12) или даже двойных ступеней. На территории перепады до 30 см должны преодолеваться за счет выравнивания участка (например, за счет подсыпания грунта).

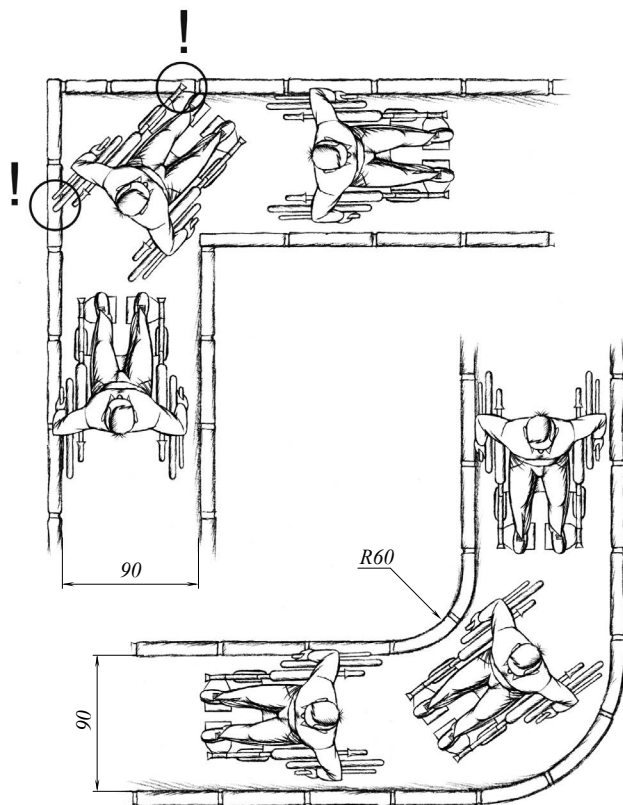
Действующие нормативные документы разрешают использовать лестницы не менее чем в три ступени. Одиночная ступень, тем более не выделенная никаким акцентом, является специально созданным элементом повышенной опасности.

Что делать, если храм находится на значительном уклоне или другом сложном рельефе? Как обойтись без одиночных или двойных ступеней? Безопасное решение – использовать на путях движения по территории наклонные поверхности. Главное – поперечный уклон пути движения должен быть не более 2%, а продольный – не более 5%. Проценты уклона означают отношение высоты подъема к длине горизонтальной проекции подъема. Большие уклоны опасны для всех, особенно для инвалидов-колясочников. Если угол наклона будет больше, коляска может опрокинуться. Для преодоления перепадов высот также используются лестницы и пандусы. Их устройство мы рассмотрим далее.



Рис. 3

Максимальный уклон путей движения

Поперечный уклон пути движения должен быть не более 2%, а продольный – не более 5%. Процент уклона – это отношение высоты подъема (A) к длине его горизонтальной проекции (B): $(A/B) \times 100\%$

При сложном рельефе участка безбарьерный вход в здание храма нужно устраивать со стороны самой высокой части участка. Тогда будет возможен плоский вход в храм без устройства пандуса. Нужно ориентировать архитекторов на активное использование такой возможности сложного рельефа.

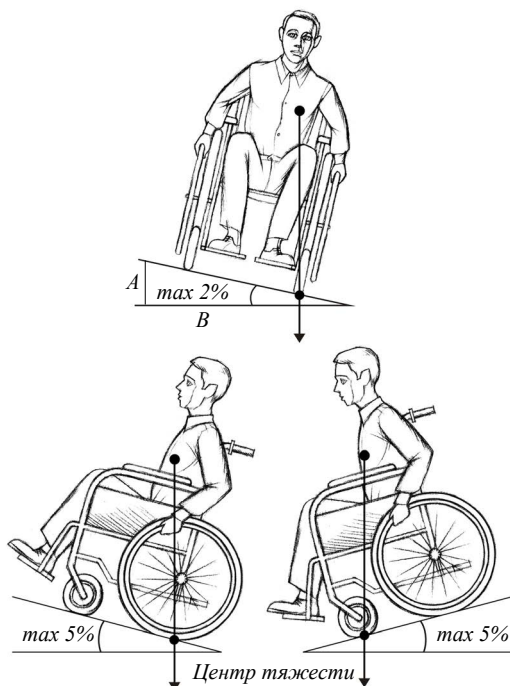
НАЗЕМНЫЕ ПЕРЕХОДЫ ЧЕРЕЗ ТРАНСПОРТНЫЕ ПРОЕЗДЫ

Предпочтительными являются два варианта наземных перехода.

Первый вариант: вертикальное понижение тротуара на прямом отрезке пути с обеих сторон от пешеходного перехода до уровня +1,5 см от уровня проезжей части (т.е. на 1,5 см выше). Перепад высоты в 1,5 см необходим для того, чтобы слепые прихожане могли бы заметить начало и окончание перехода. Для указания направления перехода для слепых применяют либо иную фактуру поверхности самого перехода, либо границы перехода обозначаются той же брусчаткой или специальными сферическими наземными индикаторами (см. **Рисунок 5**). При высоте тротуара 10 см и перепаде высот 8,5 см длина наклонной части должна быть 120 см (уклон 1:12). За 80 см до и после наклонной части тротуара должны находиться конусообразные тактильные наземные указатели. Непосредственно перед переходом – продольные тактильные указатели (см. **Рисунок 4**).

Второй вариант: можно выполнить повышение уровня самого дорожного полотна в местах пересечения с пешеходными путями. Уровень повышения дорожного полотна должен быть на 1,5 см ниже уровня тротуара, чтобы обозначить начало/конец перехода для слепых людей. Повышение должно иметь соответствующую маркировку.



Несколько правил устройства переходов через транспортные проезды:

- Съезды с тротуаров и переходы через проезжую часть можно делать только на прямых отрезках проезжей части, вне зоны углового закругления и только под углом 90°.
- Ни в коем случае нельзя укладывать тактильные наземные указатели на наклонных поверхностях. Это опасно!
- Нельзя располагать решетки ливнеотводов на путях движения. Если они там необходимы, то их ячейки должны иметь размеры не более 1,5 см x 1,5 см.
- Перепад высот в местах съезда на проезжую часть не должен превышать 1,5 см.

В этом случае сами тротуары остаются ровными. Нужно только не забыть позаботиться о водостоке из зоны до и после повышенной проезжей части. Если на участке имеется специальная ливневая канализация, то понадобится установка решеток в месте скопления воды. Если используется система естественного слива в направлении близлежащей дороги, то вдоль тротуара нужны специальные дренажные лотки с решеткой.

На тротуарах и пешеходных дорожках, если они есть на прихрамовой территории, должны быть правильно уложены тактильные наземные указатели ²¹.



Рис. 4
Тактильные наземные указатели

- 1) **Форма рифления с продольными рифами** применяется для обозначения наземных пешеходных переходов (на территории) и для указания направления движения (в здании). Применять их в храмах нецелесообразно;
- 2) **форма рифления с конусообразными рифами** применяется в качестве знака «Внимание!» – для обозначения мест и участков возможной опасности (на территории) и крайней ступеньки лестничного марша (в здании);
- 3) **форма рифления с рифами, расположенными по диагонали**, применяется для обозначения направления движения: «Внимание, наземный переход под углом 90°» и «Внимание, поворот налево (направо)».

²¹ Правила укладки тактильных наземных указателей отражены в ГОСТ Р 52875-2007 «Указатели тактильные наземные для инвалидов» и ГОСТ Р 56305-2014 (ISO_23599-2012) «Тактильные указатели на пешеходной поверхности».

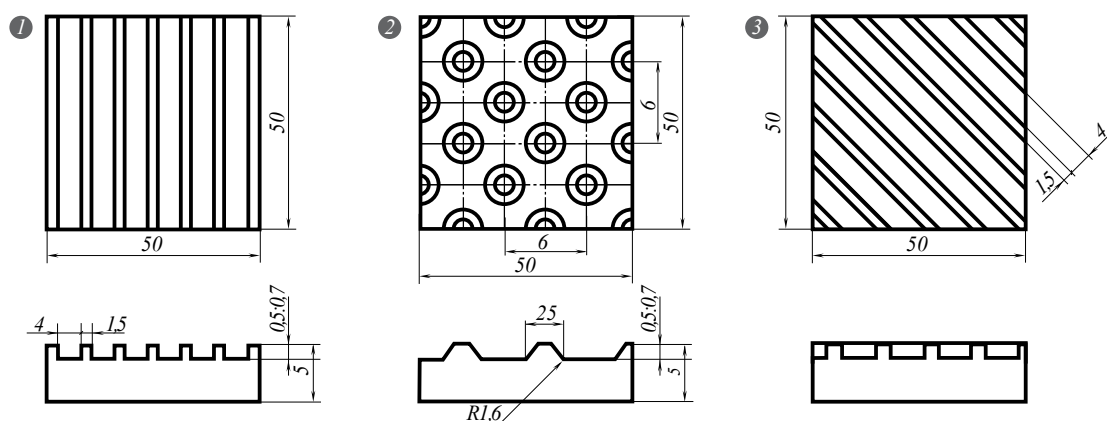

Рис. 5

Наземный переход через проезжую часть на прихрамовой территории: варианты

Вверху: понижение тротуара с обеих сторон от пешеходного перехода.

Внизу: повышение уровня дорожного полотна в местах пересечения с пешеходными путями.

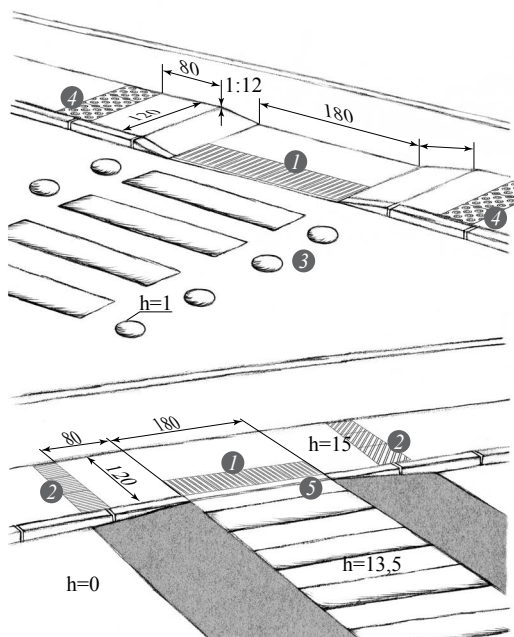
- 1) Тактильная плитка с продольными рифами;
- 2) тактильная плитка с диагональными рифами;
- 3) сферические наземные индикаторы для обозначения границ перехода;
- 4) тактильная плитка с конусообразными рифами;
- 5) понижение тротуара на 1,5 см для обозначения начала/конца перехода.

АВТОСТОЯНКИ ДЛЯ ТРАНСПОРТА МАЛОМОБИЛЬНЫХ ПРИХОЖАН

Как рассчитать общее количество мест стоянки для маломобильных прихожан? В соответствии с законом РФ²² «О социальной защите инвалидов», на каждой стоянке (остановке) автотранспортных средств не менее 10% мест (но не менее одного места) выделяется для парковки специальных автотранспортных средств инвалидов. В том числе, как уточняется в СП 59.13330-2012 (п. 4.2.1), 5% специализированных мест для автотранспорта инвалидов на кресле-коляске. Эти места не должны занимать другие транспортные средства.

Таких мест может оказаться мало в сравнении с расчетным количеством инвалидов (см. Главу 2). Поэтому на практике количество машино-мест планируют из расчета не менее 30% количества маломобильных прихожан, в том числе 100% – категорий М3 и М4, поскольку именно они чаще всего пользуются автотранспортом и многие годы получали его в качестве технического средства реабилитации.

²² № 181-ФЗ от 24.11.1995 г., ст. 15.

Чтобы обустроить такие стоянки за территорией храма, нужно обратиться в местные органы власти, о чем мы уже говорили в начале этой главы. Располагаться стоянки должны не далее 50 м от входа в храм (уже адаптированный). На практике найти места стоянок автотранспорта на таком расстоянии всегда проблематично. Поэтому, если есть возможность, нужно оборудовать часть стоянок – а именно места для машин мало-мобильных прихожан – на прихрамовом участке.

Размер места для стоянки автомашины инвалида на кресле-коляске – 600 x 360 см. При таком размере остается безопасная зона сбоку и сзади машины – 120 см.



Рис. 6

Схема стоянки с местами для автотранспорта инвалидов (в см)

Место стоянки отмечается соответствующей разметкой на асфальте и вертикальным дорожным знаком «Машино-место для инвалида».

Чтобы сэкономить место, можно объединить стоянки для двух машин прихожан-инвалидов в единое место посадки/высадки. Стоянка должна быть оборудована бордюрным пандусом для въезда на тротуар.

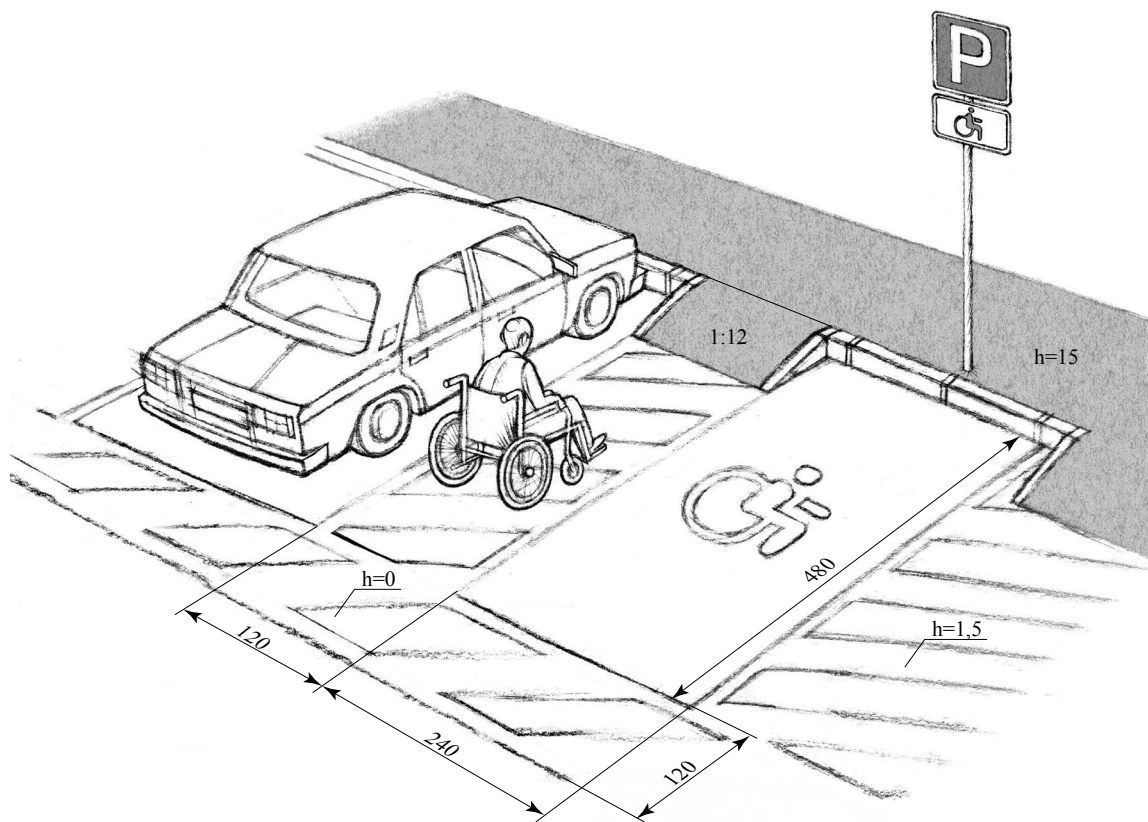
ВХОД В ЗДАНИЕ

По нормативным требованиям²³, в храме должен быть хотя бы один адаптированный для маломобильных прихожан вход – с поверхности земли и из каждого доступного для инвалидов подземного или наземного уровня, соединенного с храмом. Но один вход – это тот минимум, которого может быть недостаточно при пожаре.

Планируя количество адаптированных входов в храм, нужно ответить на вопрос: как будет эвакуироваться инвалид-колясочник, если при пожаре между ним и адаптированным выходом будет очаг возгорания? Не стоит рассчитывать на то, что именно вашего храма такая участь не коснется.

ПАНДУС

Пандус – это «сооружение, имеющее сплошную наклонную по направлению движения поверхность и предназначенное для перемещения с одного уровня горизонтальной поверхности пути на другой, в том числе на кресле-коляске»²⁴.



Основные элементы адаптированного входа – это:

- пандус;
- поручни;
- лестница;
- предупреждающее тактильное покрытие;
- входная площадка достаточного размера;
- двери и ручки;
- навес над крыльцом;
- освещение входной группы.

²³ П. 5.1.1

²⁴ См. СП 59.13330-2012, приложение Б.21.

Основные параметры пандуса связаны с его высотой. Соотношение высоты пандуса к длине его горизонтальной проекции должно составлять 1:20²⁵. Желание сделать пандус более крутым и сэкономить таким образом место превращают пандус из средства адаптации в еще одно препятствие, потому что маломобильные прихожане не смогут самостоятельно им пользоваться. Ширина пандуса (расстояние между поручнями) – 90 – 100 см²⁶. Более широкое расположение поручней или их отсутствие лишает пандус одной из его главных функций – **обеспечение самостоятельного въезда инвалидов наверх, в храм.**

В СП 59.13330-2012 содержится рекомендация заменять пандус подъемником, если высота входа в храм более 300 см от поверхности земли²⁷. Но и это требование представляется завышенным. На самом деле, пандусы целесообразно использовать для безбарьерного входа только если высота крыльца не более 100 – 120 см. Для других случаев есть большой диапазон современных технических средств: лифты, подъемные платформы и т.п. Тем более что если высота входа – 100 см и выше, то стоимость пандуса, оборудованного по нормативам, будет эквивалентна стоимости подъемного устройства.

Проблема современных храмов состоит в том, что уровень первого этажа при их строительстве поднимают до 120 – 150 см над землей. Происходит это потому, что заказчики стремятся максимально увеличить площадь помещений храма в границах выделенного участка. Поэтому на нулевом этаже размещают все те помещения, которые обычно находятся в доме причта. Но при такой высоте пандуса его длина с учетом горизонтальных промежуточных площадок должна составить не менее 280 м! Об этом стоит задуматься при проектировании внутренних помещений храма.

Чтобы подъем или спуск по пандусу был безопасным для инвалида, должны соблюдаться следующие требования:

- у пандуса должен быть **колесоотбойный бортик** с обеих сторон²⁸ – он предохраняет маломобильных прихожан от падения. Если бортика нет, то в открытый край пандуса могут попасть и колесо кресла-коляски (особенно если у нее наклонные колеса), и костыли и трости инвалидов-опорников (тем более, что они поднимаются как раз у края пандуса, держась за поручень), и колеса детской коляски, и нога любого человека;

²⁵ В отличие от бордюрного пандуса, уклон которого – 1:12. СП 59.13330-2012, п. 5.2.13.

²⁶ Там же, п. 5.2.15.

²⁷ Там же, п.5.2.12.

²⁸ П. 5.2.14.

- **поручни** на пандусе должны быть с двух сторон и на двух уровнях²⁹. Требования к поручням см. ниже;
- **поверхность** пандуса может быть только нескользкой. Очень проблематично, например, подняться по пандусу с поверхностью из керамического гранита, особенно во влажную погоду, – даже если у этого пандуса правильный угол наклона.

ПОРУЧНИ

На пандусе должны быть двухуровневые поручни на высоте 90 см и 70 см с нетравматичными горизонтальными окончаниями длиной не менее 30 см. Ширина просвета между поручнями (т.е. ширина пандуса) должна быть 90 – 100 см. Для удобства пользования верхний и нижний поручни разносят по вертикали на 10 см по осям (т.е. расстояние между парой нижних поручней должно быть 90 см, а между парой верхних – 100 см). Поручни пандуса должны быть интегрированы с ограждением входной площадки. Ограждение входной площадки – это поручни по периметру верхней площадки входа перед дверью в местах, где отсутствует лестница и есть опасность падения. Окраска поручней должна быть контрастной по отношению к общему цвету стен храма, горизонтальной поверхности пандуса и входной площадки.

Таковыми же поручнями должна быть оснащена и лестница: контрастными, двухуровневыми, с 30-сантиметровым горизонтальным окончанием. Последнее для лестниц имеет гораздо большее значение. Ведь маломобильные прихожане при спуске с последней ступени должны держаться за поручень впереди себя.

Для слепого прихожанина окончание поручня говорит о том, что он стоит на ровной поверхности. Если поручень завершится не на ровной поверхности, а над последней ступенькой, мы введем слепого человека в заблуждение.

В тех местах, где на поручнях отсутствует горизонтальное завершение, часто приходится видеть, как инвалиды с нарушениями опорно-двигательного аппарата или просто пожилые люди для спуска с последней ступени поворачиваются спиной к спуску и, продолжая держаться за поручень, делают последний шаг вниз.

Если лестница широкая, то нормативы требуют, чтобы поручни были установлены через каждые 400 см.

²⁹ П. 5.2.15.



Рис. 7

Вариант адаптированного входа в храм

1) Деревянные поручни, 2) горизонтальное завершение поручней с неправматичным окончанием, 3) колесоотбойный бортик, 4) навес, 5) кнопка вызова персонала, 6) выделены контрастом первая и последняя ступень, а также края всех ступеней, 7) тактильная плитка с конусообразными рифлами, 8) обозначение проекции открывания дверей, 9) дополнительное крепление поручней, придающее им дополнительную жесткость и продлевающее срок эксплуатации.

ЛЕСТНИЦА

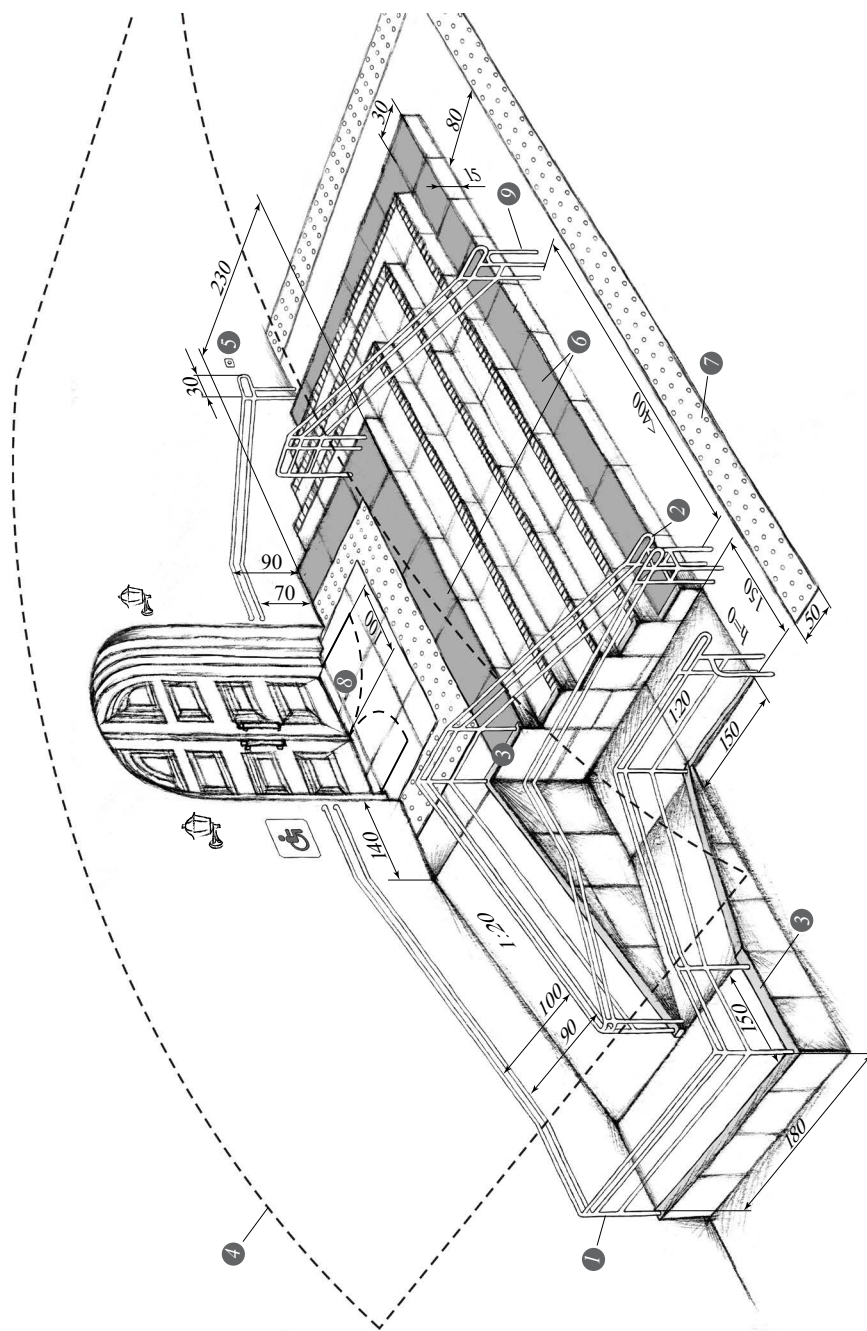
Лестницы наравне с пандусами – важнейшее средство доступности храма. Но при этом – и место повышенной опасности. Чтобы лестница была максимально безопасной, нужно соблюдать определенные правила ее устройства.

1. Первое и главное достоинство лестницы – **одинаковые по размеру и геометрии ступени**³⁰. Спуск по лестнице – это движение, которое мы повторяем в своей жизни бесконечное число раз. Уже первые несколько ступеней при спуске по лестнице включают нашу моторную (двигательную) память – дальше все идет автоматически. И вдруг встречается нестандартная по высоте ступень...

Вспомните, как вы спускаетесь или поднимаетесь по давно знакомой лестнице. Число ступенек, распределение этажей, расположение площадок и другие детали – все это заложено в моторной памяти. Сознание не участвует в наших автоматизированных движениях. Поэтому человек часто не успевает заметить перепада высоты ступенек на лестнице, и это может закончиться падением и травмой.

Нормативная высота подступенка (т.е. вертикальной поверхности ступеньки) – 12 – 15 см. Это не значит, что на одной лестнице подступенки могут быть разной высоты в пределах норматива – на всех подступенках должна точно соблюдаться выбранная высота.

К сожалению, главное и самое элементарное требование к лестнице повсеместно нарушается – на входных лестницах в храмах редко встретишь одинаковые по высоте ступени. Возможно, они были на лестницах изначально, но последующие ремонты нарушили гармонию. Особенно часто это происходит с самыми опасными местами на лестнице – с первой и последней ступенями (при движении сверху вниз). И это понятно: при ремонте старый слой асфальта (плитки) чаще всего не снимается, новый укладывается поверх старого. Так случается еще и в тех случаях, когда участок перед входом неровный и уровень ступеней лестницы выравнивается за счет последней ступени. Это еще раз напоминает нам, насколько важна правильная вертикальная планировка всего участка, т.е. грамотное формирование рельефа на всей прилегающей к храму местности.

³⁰ П. 4.1.12. и 5.2.9.

2. Поверхность перед лестницей должна быть ровной, без наклона.

Очевидно, что никто не хотел бы при спуске с последней ступени оказаться на наклонной поверхности – это небезопасно. И если выше мы писали, что на путях движения маломобильных людей допускается поперечный уклон до 2%, то перед лестницами такое правило не работает: здесь даже минимальный уклон недопустим. Кроме того, что наклон небезопасен для спускающегося человека, он еще и меняет высоту последней ступени. При уклоне перед лестницей 2% и при ширине лестницы 500 см разница в высоте последней ступени будет 10 см.

Что же делать, если уклон участка перед лестницей значительный? Выход – устройство подпорных стенок³¹, выбор подходящей конфигурации самой лестницы и входа – словом, та же вертикальная планировка участка, о которой мы уже говорили и которая является частью работ по адаптации территории.

3. Нужно избегать **угловой стыковки ступеней лестницы**. На **Рисунке 7** показана двухгранная прямоугольная лестница с пандусом. По самой лестнице можно подняться с двух сторон. Мы показываем этот не самый удачный вариант только потому, что храмовые лестницы такой конфигурации – самые распространенные и эстетически привлекательные. Однако с точки зрения обеспечения безопасности предпочтительным будет вариант без углового фрагмента лестницы. Объясним почему. Зона стыковки каждой грани лестницы – зона повышенной опасности для маломобильных прихожан. Конечно, трудно себе представить, чтобы здравомыслящий человек спустился по «гребню» между двумя гранями лестницы или шел по диагонали. Но требования универсального дизайна предполагают защиту от ошибок. Такой защитой могла бы стать лестница без угловых элементов – например, три прямые лестницы, объединенные на верхней площадке, или установка поручней, препятствующих попаданию в зону углов, или ограждение на 100 см с каждой стороны угла на верхней площадке или внизу.

4) **Нельзя использовать лестницы, не имеющие подступенков**. Они опасны тем, что в зазоры между ступеньками может попасть нога или опора инвалида. Надо сказать, что в храмах такие конструкции встречаются крайне редко.

³¹ **Подпорная стенка** – это элемент благоустройства, используемый в месте перепада высот для устранения значительного уклона поверхности. **П.с.** позволяет сделать из одного наклонного участка два участка с горизонтальной поверхностью, но на разных уровнях, с фиксацией перепада высот специальной стеной. Если оба горизонтальных участка предназначены для передвижения, то в целях безопасности над подпорной стенкой сооружается ограждение высотой 90 – 100 м. Для преодоления такого перепада высот нужна лестница, которая должна дублироваться пандусом или специальным вертикальным подъемным устройством.

5. У лестницы должны быть **контрастные колористические решения**, делающие подъем и спуск безопасным для людей с нарушениями зрения³². Так, лестничные площадки должны отличаться по цвету и тону от ступеней. Первая и последняя ступень должны быть выделены цветом по отношению к площадкам и другим ступеням. Или край каждой ступени маркируется контрастной полосой. Поручни также должны быть хорошо видны на фоне стены и самой лестницы.

Контрасты могут создаваться не только цветом и фактурой, но и удачно подобранным освещением в вечернее время. Например, подбор правильного места и высоты расположения светильника около входной двери храма может создать такое сочетание света и тени на ступенях, которое подчеркивает края и создает тень на основной части ступеней.

ВХОДНАЯ ПЛОЩАДКА

Чтобы вход в храм был действительно безбарьерным и безопасным, габариты входной площадки должны позволять инвалиду-колясочнику разместиться на ней при открытой двери. Если ширина каждой створки двери не менее 90 см, то глубина площадки должна быть не менее 230 см³³.

Если входная площадка выполняет роль зоны безопасности при пожаре, то ее размеры должны увеличиваться с учетом размеров места для инвалидов-колясочников. Размер таких мест должен быть 150 x 150 см, чтобы у инвалида в опасной ситуации была возможность разворота на 360°. Так же, как и лестницы, входные площадки в тех местах, где нет лестниц, должны быть оборудованы перилами. А еще нужно позаботиться о навесе, водоотводе и противоскользящей поверхности.

В соответствии с общими нормами, мы должны предупредить слепых и слабовидящих прихожан о первой ступени вниз и наверху тактильными наземными указателями с конусообразными рифами (см. **Рисунок 4**). Указатели должны быть расположены за 80 см до края ступеней.

Для остальных прихожан желательно показать на площадке проекцию открывания дверей, – в этой зоне оставаться долго небезопасно.

³² П. 4.1.12

³³ П. 5.1.3.

ВХОДНЫЕ ДВЕРИ

Двери – это первое препятствие, с которым сталкивается маломобильный прихожанин, даже если двери устроены правильно. Вот нормы, которые должны соблюдаться при их устройстве.

- **Ширина светового проема** любой двери с учетом габаритов коляски должна быть **не менее 90 см**. Обратите внимание: световой проем – это не ширина дверного полотна, а расстояние между границами свободного прохода при открытой двери. В храмах обычно применяются массивные двери толщиной до 8 – 10 см. Значит, чтобы световой проем был не менее 90 см, дверное полотно одностворчатой двери должно быть не менее 100 см.

Если входная дверь двойная, то хотя бы одна из створок должна иметь нужные габариты. Вариант «открыть обе створки сразу» плох: он потребует от маломобильного человека значительных усилий. При наличии доводчиков (которые тоже необходимы) за время маневрирования и открывания второй двери первая уже закроется.

Ручка двери по форме не должна создавать опасности для прихожан на колясках, т.е. не иметь выступающих элементов на уровне головы инвалида-колясочника. Иначе при его проезде на коляске или произвольном закрывании двери ручки могут нанести человеку травму. Предпочтительнее вертикальные ручки травмобезопасной формы на высоте 30 – 150 см от пола (см. **Рисунок 8**).

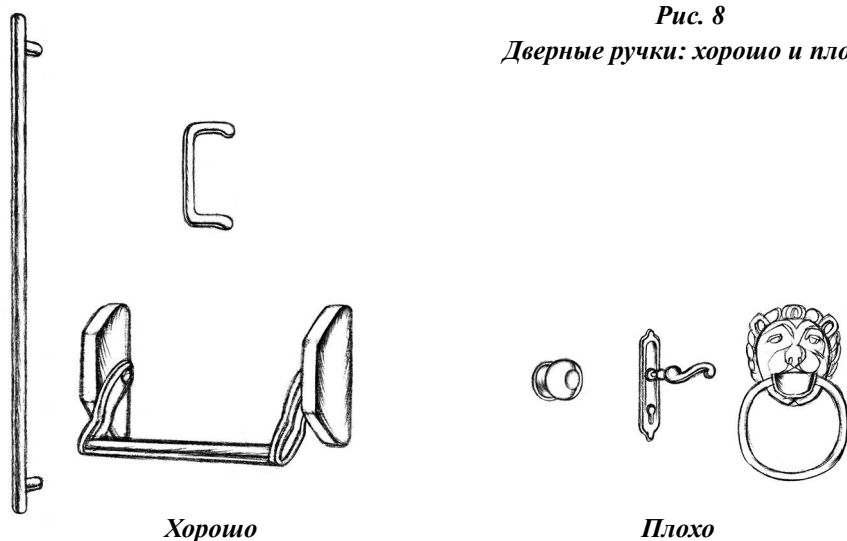

- Двери в храм должны **легко открываться**. Дверные ручки, запоры, задвижки должны иметь форму, позволяющую инвалиду управлять ими одной рукой и не требующую применения слишком больших усилий или значительных поворотов руки в запястье. Усилие открывания не должно превышать 50 Нм. Для измерения такого усилия можно использовать специальные приборы или подвесные ручные весы («безмен»). При пользовании весами нормативное усилие в Нм соответствует усилию примерно в 5 кг.
- Любая дверь должна оснащаться **доводчиками** с функцией задержки закрывания не менее пяти секунд или с механизмом фиксации двери в открытом положении. Через такую дверь можно спокойно проехать или пройти, не получив «ускорения» и не занимая вторую руку придерживанием двери. Для открывания двери по ходу движения для инвалидов-колясочников рекомендуется устанавливать специальную рукоятку на шарнирном креплении длиной около 100 см. В обычном состоянии нижний край такой рукоятки должен быть закреплен внизу двери на защелке. Для тяжелых дверей предпочтительней применение электродоводчиков. Это решает задачу открывания двери при движении в обоих направлениях.
- Для адаптированного входа **запрещено применение «маятниковых» дверных петель**, т.е. петель с разворотом в 180°. Подходят только петли одностороннего действия (т.е. двери должны открываться только в одну сторону) с фиксаторами в положениях «открыто» и «закрыто».
- **Отсутствие порогов** – очень важный показатель уровня доступности храма и комфортности передвижения для маломобильных прихожан. Несмотря на то, что нормативные документы допускают использование дверных коробок с порогом до 1,4 см, у строителей храмов и тех, кто храмы ремонтирует и обустривает, достаточный выбор дверей без порогов. Если необходима герметичность (для противопожарных и входных дверей), то можно выбрать двери с функцией «падающего» порога. Это специальное устройство рычажного типа, которое располагается в нижней части дверного полотна и при закрывании двери выходит наружу, блокируя доступ воздуха и влаги вдоль пола.
- Важный элемент безопасности при подходе к двери – **возможность визуально контролировать пространство за дверью**. Поэтому желательно предусмотреть смотровые панели, заполненные прозрачным и ударопрочным материалом, нижняя часть которых располагается в пределах 30 – 90 см от уровня пола. В качестве альтернативы можно предложить использование звуковой и световой индикации открывания дверей. Уже встречаются храмы, очень эстетично и органично

использующие этот элемент (например, храм Вмч. Георгия Победоносца на Поклонной горе в Москве).

- **Дверь должна по цвету и тону контрастировать со стеной. А ручка – с дверью.**

ВХОДНОЙ ТАМБУР-ШЛЮЗ

Типичная ошибка и большая проблема многих храмов – недостаточные размеры входного тамбура. Как рассчитывается его глубина? Минимум – это открытая вторая дверь (вторая после входной, которая открывается наружу по ходу эвакуации), т.е. 100 см, плюс размеры инвалидной коляски вместе с сидящим на ней человеком, с учетом его ног – 140 см. Итого – 240 см. Оптимальный вариант – добавить еще 60 см для сопровождающего.

Свободное пространство у двери со стороны защелки должно быть при открывании «от себя» не менее 30 см, а при открывании «к себе» – не менее 60 см.

На полу нужно сделать контрастную маркировку проекций открывания всех дверей входа – это места повышенной опасности.

ГЛАВА 4

АРХИТЕКТУРНАЯ ДОСТУПНОСТЬ ВНУТРЕННИХ ПОМЕЩЕНИЙ ХРАМА

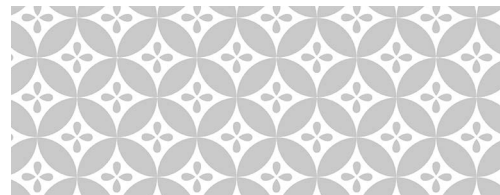
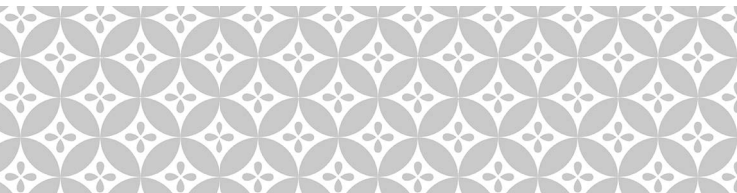

ПУТИ ДВИЖЕНИЯ ВНУТРИ ХРАМА

Для чего человек приходит в храм? Что он там – физически – делает? Где стоит, куда проходит, что ему нужно купить, где присесть?

Маломобильные прихожане должны иметь возможность сделать то же, что и любой другой прихожанин. В этом и заключается цель адаптации. Значит, нужны направленные на это интерьерные решения, удобная для всех (в т.ч. инвалидов) мебель, инвентарь для всех групп инвалидов. Ниже, говоря о доступности помещений храма, мы будем иметь в виду только места, которые обычно посещает прихожанин храма.

Учитывая разнообразие типов и стилей оформления внутреннего пространства храмов, невозможно предложить для всех одно универсальное решение по созданию безбарьерной среды. Поэтому остановимся на самых общих вопросах и проблемах.

Точно так же, как и с планированием адаптации прилегающего участка, работа должна начинаться с **разработки маршрутов движения маломобильных прихожан внутри храма и пути их эвакуации** в случае чрезвычайной ситуации. По пути следования нужно отметить все проблемные места, чтобы потом их адаптировать или не создать барьера.

Базовое требование для создания доступной среды – **одноуровневый пол** в пределах одного этажа храма. Везде, где есть перепады высот, нужны лестницы, пандусы или современные подъемники для инвалидов, в том числе скрытого типа.

О требованиях к пандусам и лестницам см. на с. 62 и 66. Экономичное решение вопроса – применение инвентарных пандусов. Если храм находится не на первом, а на втором этаже внутри здания – для подъема нужен лифт (о нем читайте на с. 79).

Другое базовое условие, относительно несложное для храмов, – обеспечить **ширину путей движения не менее 120 см** и возможность разъезда при встречном движении в специальных **карманах**.

Помните: **нет не адаптируемых барьеров!**

НАВИГАЦИЯ ДЛЯ СЛАБОВИДЯЩИХ ПРИХОЖАН

Слабовидящие прихожане (которые тоже относятся к маломобильным) есть в любом приходе. Для их безопасности важно обозначить **направления движения** и, что особенно важно, направления эвакуации.

Как это можно сделать? Пути движения можно выделить:

1) **контрастным цветом**. Причем сделать это можно красиво, совмещая при укладке полов разметку путей движения и декоративные свойства поверхности, используя выбранный для оформления орнамент плитки или другого покрытия, но контрастного оттенка;

2) **фактурой поверхности**.

Что именно нужно выделять?

- зоны, куда вход запрещен: служебные входы, места с перепадами уровня пола и т.д.;
- зоны опасности: поворот направления движения, проекции открывания дверей, ограничительные бортики, пересечение пути, первую и последнюю ступени лестницы, места расположения потенциально опасных элементов интерьера и оборудования храма – аналои, подсвечники и др.;
- зоны безопасного пребывания (проход, направление, разметка мест возможного размещения кресел-колясок).

Ширина полосы разметки на полу помещений – 12 – 15 см. Можно выделить в храме контрастную полосу шириной 180 см от главного входа до центрального аналоя (у солеи) и далее – перпендикулярно к запасным выходам, а также пути к главным святыням храма.

Пути движения по храму – это и зона безопасного пребывания. Она должна быть свободна от каких бы то ни было посторонних предметов. Все конструктивные элементы внутри храма (углы стен, мебель – скамейки, прилавки, подсвечники, столики), элементы внутреннего убранства (висячие подсвечники, бра и др. в габаритах путей движения на стенах и на вертикальных поверхностях, примыкающих к путям движения маломобильных прихожан) должны иметь закругленные края и выступать более чем

на 10 см от стены на высоте от 70 см до 200 см от уровня чистого пола. Это является нормативным требованием³⁴.

Все основания отдельно стоящих предметов, мебели, выступающие углы плинтусов должны иметь закругленные края с радиусом более 5 см.



Рис. 9
Вариант разметки
путей движения в храме

Все выступающие элементы и отдельно стоящие предметы в храме (углы стен, мебель, церковная утварь, прилавки, столики и др.) должны быть хорошо различимы, особенно при приглушенном свете, и выделены контрастным цветом, светом. Интерьерные решения должны как бы предупреждать посетителей: «Будьте осторожны!»

Если у отдельно стоящих подсвечников и аналоев есть постоянное место, желательно снабдить их штатным креплением к полу, исключающим опрокидывание. Такие крепления бывают съемного (например, байонетного) типа. При необходимости такой подсвечник можно передвинуть, а оставшееся в полу отверстие закрыть заглушкой.

³⁴ СП 59.13330-2012, п. 5.2.7.

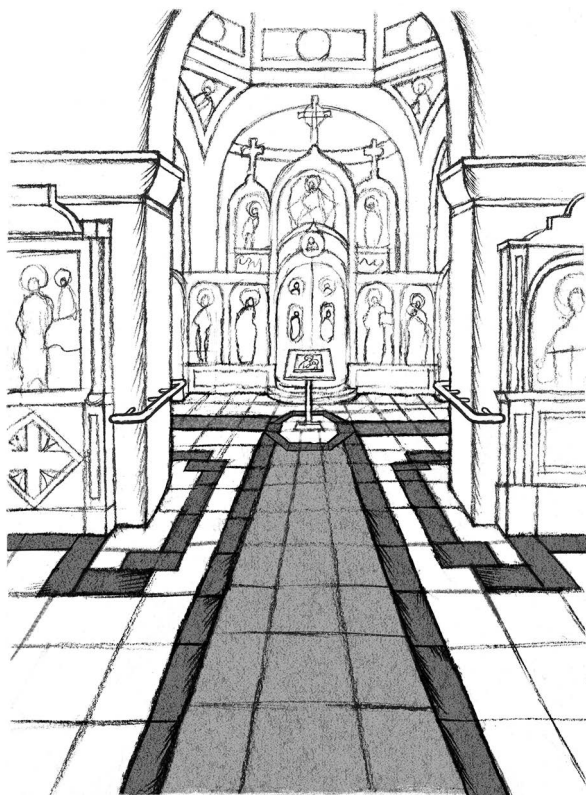
В помещениях, в которые будут приходить маломобильные прихожане, лучше **не использовать ковры**. Ковры создают дополнительную опасность и затруднения для передвижения и инвалидов на колясках, и всех остальных, особенно при массовом скоплении людей. Если ковры все же используют как элемент богослужения, то эти места не должны быть зоной передвижения маломобильных прихожан.

Дискуссионным является вопрос использования **поручней** во внутренних помещениях. Если бы речь шла об обычном общественном здании, то использование поручней на путях движения можно было бы считать избыточным элементом адаптации. Однако в храме их применение оправдано. Поручни могут быть защитой углов, дополнительной опорой для пожилых прихожан во время службы. Использование горизонтальных и вертикальных поручней значительно облегчит для многих прихожан возможность приложиться к иконам, святым мощам, поможет поддержать устойчивость, пока человек ставит свечи.

Важным элементом безопасности является **освещенность** помещений и путей движения. Освещенность всех доступных инвалиду мест должна быть на одну ступень выше по сравнению с требованиями СП 52.13330.2011 «Естественное и искусственное освещение». Перепад освещенности между соседними помещениями и зонами не должен превышать более 1:4.

Еще один дискуссионный вопрос при оформлении интерьера храма – использование **тактильных напольных указателей**. Нормативными требованиями СП 59.13330-2012 и ГОСТ Р 52875-2007 предусмотрено повсеместное применение таких элементов адаптации во внутренних помещениях для маркировки путей движения и предупреждения о возможной опасности. На наш взгляд, к этому вопросу нужно подходить дифференцированно в зависимости от типа помещений. Тактильные указатели могут быть уместны в больших храмах с площадью первого этажа более 5 000 м². А вот в средних и малых храмах их применение представляется избыточным. Более того, часто сами тактильные напольные указатели в затесненных местах с большим скоплением людей становятся препятствием при передвижении – об этом говорит отечественный и зарубежный опыт.

Ситуативный подход к применению тактильных наземных указателей в целом соответствует букве и духу закона РФ «Технический регламент “О безопасности зданий и сооружений”»³⁵, который говорит о возможности соблюдения таких требований **на альтернативной основе** (ст. 6, п. 3). Об этом речь шла в **Главе 1**. Кроме использования

³⁵ N 384-ФЗ от 30.12.2009 г.

напольных тактильных указателей проектировщик может создавать систему активной и пассивной навигации в здании с помощью света, цвета, тени, тона, контраста, иной фактуры поверхности, звуковых средств, разнообразных технических средств навигации локального действия. Альтернативность в выборе способов обеспечения безбарьерности храмов – еще и мощное средство экономии расходов. Главное – не выплеснуть вместе с лишней водой и ребенка, т.е. в стремлении экономить не уходить от центральной задачи – сделать храм полностью доступным.

ЛИФТ³⁶

При устройстве лифта в храме самый существенный вопрос – выбор места. Важно, с одной стороны, с помощью одного лифта обеспечить доступ на максимальное число этажей (хотя здание храма редко бывает многоэтажным). С учетом традиционной архитектуры храма, это достигается расположением лифта ближе к центру храма. С другой стороны, для удобства эвакуации маломобильных прихожан лучше располагать лифт так, чтобы можно было эвакуировать людей непосредственно на улицу. Тогда лифт должен располагаться около внешней стены храма. Оборудуя лифт как противопожарный, нужно учитывать общую схему обеспечения пожарной безопасности в храме.

Минимальные размеры самого лифта должны позволять разместиться в нем инвалиду на кресле-коляске с сопровождающим. Эти размеры, по требованиям ГОСТ³⁷, составляют 110 см в ширину и 140 см в глубину. Ширина просвета дверного проема – 90 см. Размеры лифтов для инвалидов, указанные в СП 59.13330-2012, а именно – 170 x 150 см – требуют индивидуального исполнения, что значительно удорожает работу. В настоящее время ведется работа по унификации этих требований.

САНИТАРНО-ГИГИЕНИЧЕСКИЕ ПОМЕЩЕНИЯ

Еще недавно наличие туалета в храме было редкостью, тем более – туалета, приспособленного для инвалидов. Но адаптация храмов для маломобильных прихожан предполагает обязательное наличие доступного санитарного узла.

³⁶ Требования к доступности лифтов см. в СП 59.13330-2012 в разделах 5.2.17-20.

³⁷ ГОСТ Р 51631 «Лифты пассажирские. Технические требования доступности для инвалидов и других маломобильных групп населения».

В СП 59.13330 (п. 5.3.1) указано, что во всех зданиях, где имеются санитарно-бытовые помещения, в уборных должны быть предусмотрены специально оборудованные для маломобильных граждан санитарные узлы. По нормам, санузел должен быть во всех зданиях, где одновременно может находиться более 50 человек, или если время, которое посетители находятся в здании, превышает 60 минут³⁸. Для учреждений, в которых не более десяти сотрудников и не более десяти единовременных посетителей, допускается устройство одного общего санузла на объект.

В храмах место, как правило, очень ограничено. Поэтому можно оборудовать хотя бы один универсальный санитарный узел, которым могут пользоваться все, в том числе и маломобильные прихожане. Если же такой туалет размещается, скажем, в доме причта, то нужно адаптировать вход в такой санузел и проход к нему от храма.

Если нет возможности разместить санитарный узел ни в самом храме, ни в доме причта, нужно его оборудовать в виде отдельного отапливаемого строения. Можно приобрести и установить готовый санитарный узел с автономной канализацией и водоснабжением. В Москве, например, существует специальная служба по эксплуатации таких санитарных узлов.



Рис. 10
Схема универсального санитарного узла (в см)

- 1) Тревожная кнопка (вызов персонала);
- 2) откидной поручень;
- 3) поручни;
- 4) дополнительная кнопка слива;
- 5) держатель для трости, костылей, сумок;
- 6) зеркало с регулируемым углом наклона;
- 7) кнопка открывания двери наружу;
- 8) дверной доводчик.

³⁸ СП 118.13330.2012 «Общественные здания и сооружения», п. 5.40.

Санитарный узел может иметь различную конфигурацию и размеры, но свободное пространство в нем должно иметь диаметр не менее 140 см – для свободного маневрирования инвалида-колясочника. Есть и другие требования к доступности санитарного узла:

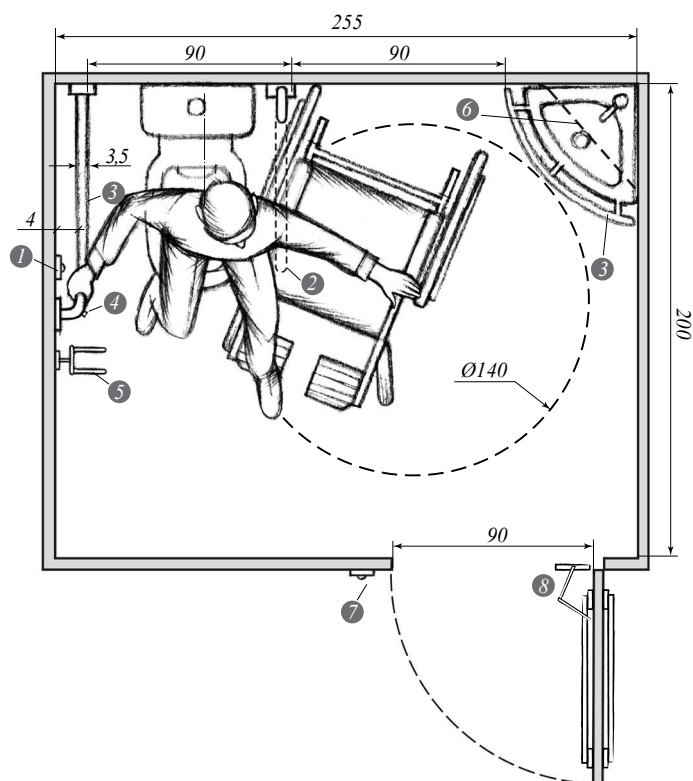
- дверь, как и в других помещениях, должна иметь ширину провета 90 см. Открываться дверь должна только наружу: если инвалид упадет, то открыть дверь вовнутрь будет невозможно. Дверь должна иметь устройство открывания снаружи для оказания помощи инвалиду. Поэтому лучше всего использовать для туалетов электрозамки. Остальные требования к дверям являются универсальными.
- В кабине рядом с унитазом должно быть пространство шириной 90 см для размещения кресла-коляски, а также крючки для одежды, костылей, сумки.
- Должны быть установлены стационарные и откидные опорные поручни у унитаза и раковины.
- Кнопка слива должна находиться либо на поручне, либо сбоку на стене, противоположной месту пересадки с кресла-коляски на унитаз.
- Водопроводные краны желательно применять с рычажной рукояткой и термостатом, а при возможности – с автоматическими и сенсорными кранами бесконтактного типа, из которых подается вода, когда к крану подносятся руки.
- Зеркало должно быть с регулируемым углом наклона.
- Если есть финансовая возможность, можно использовать раковину и унитаз с лифтовым подъемником и системой автоматического слива воды, однако это требование не обязательно.
- Универсальный санитарный узел должен быть оборудован системой тревожной сигнализации – так называемой тревожной кнопкой, обеспечивающей связь с помещением постоянного дежурного (с постом охраны или администрацией храма).

ПОЖАРНАЯ БЕЗОПАСНОСТЬ

Все требования безопасности, которые должны быть соблюдены, содержатся в трех документах: федеральных законах «Технический регламент о безопасности зданий и сооружений» (№ 384-ФЗ от 30.12.2009 г.), «Технический регламент о требованиях пожарной безопасности» (№ 123-ФЗ от 22.07.2008 г.) и ГОСТ 12.1.004 «Пожарная безопасность. Общие требования». Реализовывать эти требования в храме нужно с обязательным учетом психофизиологических возможностей инвалидов различных категорий, их численности и места предполагаемого нахождения в здании.

Чтобы учесть это, нужно еще раз вернуться к вопросу о том, какие помещения и на каких этажах должны быть доступными для маломобильных прихожан.

Прежде всего, доступным должен быть основной первый этаж храма. Но если в храме оборудован только один безбарьерный вход, а уровень первого этажа выше уровня земли, то возникает вопрос: как эвакуировать маломобильных прихожан, если очаг возгорания находится между ними и единственным адаптированным выходом? Тот же вопрос нужно решить со вторым или цокольным этажом. Когда срабатывает пожарная сигнализация, отключаются все лифты. Здоровые прихожане эвакуируются по лестницам. А маломобильные?

Единственный вариант – это эвакуация в **зону безопасности**, откуда уже маломобильных прихожан будут эвакуировать прибывшие пожарные подразделения.

Зона безопасности – это помещение, которое:

- отделено от других помещений и примыкающих коридоров противопожарными преградами, имеющими пределы огнестойкости: стены, перегородки, перекрытия – не менее одного часа, двери и окна – не менее 1,2 часа;
- должно быть незадымляемым. При пожаре в нем должно создаваться избыточное давление 20 Па при одной открытой двери эвакуационного выхода;
- оснащено селекторной связью или другим устройством визуальной или текстовой связи с диспетчерской или с помещением пожарного поста (поста охраны).

Сколько должно быть зон безопасности? Зоны безопасности должны быть на каждом этаже, где, по прогнозам, могут находиться инвалиды (всех категорий, не только маломобильные).

Как определить площади зон безопасности? На основании расчета количества инвалидов на этаже и нормы площади, которую они занимают (с учетом маневрирования)³⁹. В практике проектирования расчет часто производится исходя из двукратной прогнозной численности инвалидов на этаже. Примерный расчет приведен в **Таблице 3**.

Где размещаются зоны безопасности? Около путей эвакуации – чтобы была возможность быстрой эвакуации инвалидов. Это может быть комната рядом с эвакуационной лестницей, холл противопожарного лифта, холл лифта для маломобильных прихожан, часть коридора, несгораемая кровля и другие места. На первом этаже в зону безопасности может входить площадь крылец и пандусов, если рядом с ними наружная глухая стена

³⁹ П. 5.2.28.

с пределом огнестойкости не менее получаса или если в этой стене есть оконные и дверные проемы с противопожарными окнами и дверями с пределом огнестойкости в один час.

Таблица 3. Расчет площади зон безопасности храма

Этаж		Всего человек из МГН	Расчет площади зон безопасности в м ²				
			Всего	В том числе			
			М1	М2	М3	М4	
Норма площади на человека, м²			0,75	1	1	2,65	
храм	Подвал	5	12,3	3,0	2,0	2,0	5,3
	1й этаж	10	24,6	6,0	4,0	4,0	10,6
	2й этаж	0	0,0	0,0	0,0	0,0	0,0
	Итого в храме	15	36,9	9,0	6,0	6,0	15,9
дом причта	1й этаж	15	12,3	3,0	2,0	2,0	5,3
	2й этаж	2	2,0	0,0	0,0	2,0	0,0
	Всего	17	14,3	3,0	2,0	4,0	5,3

Без решения вопросов пожарной безопасности пребывание маломобильного прихожанина в храме невозможно. Если инвалидам не гарантирована эвакуация в случае пожара, то нельзя брать на себя ответственность приглашать их в храм.

ИНФОРМАЦИОННАЯ ПОДДЕРЖКА. ТАКТИЛЬНЫЕ СХЕМЫ И МОДЕЛИ

Когда в храме формируется безбарьерная среда, создается новое пространство, территория большей независимости инвалидов и от архитектурной среды, и от воли других людей. Однако безбарьерная среда – это не только физическая доступность самого здания. Это еще и возможность быть участником богослужения, воспринимать, понимать – несмотря на нарушения тех или иных органов восприятия.

Об особенностях восприятия информации инвалидами много и подробно говорилось в книге «**Инвалид в храме: помощь людям с проблемами слуха и зрения**» (М.: Лепта, 2015), подготовленной к изданию Отделом по церковной благотворительности и социальному служению Русской Православной Церкви. Поэтому здесь мы не будем повторяться и расскажем только о принципах организации информационной поддержки и необходимых технических средствах, помогающих воспринимать информацию.

Вот некоторые принципы информационного сопровождения инвалидов⁴⁰:

- комплексность информационной поддержки, т.е. **сочетание различных средств информации** (визуальных, звуковых и тактильных), рассчитанных на восприятие всеми категориями маломобильных прихожан;
- **непрерывность информационной поддержки** на всем пути движения инвалида – начиная от выхода с остановки общественного транспорта, автомашины вплоть до конечного пункта во внутреннем пространстве храма. Навигация по прихрамовой территории и зданию, ориентация и точное нахождение своего местоположения, получение справочной информации – все это должно быть возможным в любой точке храма и прилегающей территории. Особенно важна непрерывность информационной поддержки для небольших замкнутых пространств (санитарный узел, лифт, лифтовые холлы, свечная лавка и т.п.), в которых инвалид, в том числе с нарушением слуха, может оказаться один. Такие места необходимо оборудовать двусторонней связью с дежурным или кнопкой звонка вызова помощи;
- идентичность средств информации (в том числе знаков и символов) в пределах здания храма; **соответствие знакам, установленным действующими нормативными документами**;
- **дублирование информации на различных носителях**. Например, рельефными обозначениями на стене (мнемосхема, рельефная надпись на кириллице или по системе Брайля), звуком – при попадании инвалида в поле индукционной петли, светом – для акцентирования внимания, изменением фактуры или цвета напольного покрытия, информационными напольными указателями и т.д.;
- **удобство и комфортность восприятия**. Визуальная информация должна располагаться на контрастном фоне, на расстоянии, с которого она может быть наиболее эффективно воспринята, иметь видимые с этого расстояния размеры знаков, углы поля наблюдения, наиболее подходящие для восприятия всеми, в том числе

⁴⁰ Общие принципы подробно изложены в ГОСТ Р 51671 «Средства связи и информации технические общего пользования, доступные для инвалидов» и ГОСТ Р 52131-2003 «Средства отображения информации знаковые для инвалидов».

инвалидами-колясочниками. Не должно быть помех для восприятия визуальной и звуковой информации, бликования указателей, слепящего освещения, совмещения зон действия различных источников звука, акустической тени⁴¹;

- **эстетичность.** Информационные носители должны органично вписываться в дизайн интерьера храма, отчасти и формировать его;
- **достоверность и актуальность.** Информация должна соответствовать реальному положению дел на каждый день, учитывать изменения в связи с ремонтом, перестановкой, установкой временных сооружений и преград и других изменений привычных путей движения маломобильных прихожан;
- **возможность получения информации обо всем, что связано с пребыванием прихожанина в храме:** о богослужениях, требах, размещении святынь, расположении и назначении помещений, путях эвакуации и т.д., а также доступность для инвалида предупреждений об опасности в экстремальных ситуациях.

Современные средства информации и навигации способны радикально менять архитектурную среду. Это относится и к использованию инфоматов – электронных терминальных устройств, внешне напоминающих банкоматы. В инфоматы может быть интегрировано большое количество разных сервисов. Их можно размещать около главного входа в храм или в притворе. В Москве и области инфоматы имеют возможность подключения к единой городской диспетчерской службе сурдоперевода, которая может предоставить информацию о храме, деятельности прихода, назначении функциональных элементов (расположении мест для инвалидов по слуху во время богослужений, святынях, иконах храма и их истории и т.д.), расположении путей эвакуации, в том числе с функциями 3D навигации, и другую информацию, адаптированную для использования инвалидами всех категорий.

Такие инфоматы устанавливаются специализированной организацией. Она же обеспечивает канал связи по интернету с диспетчерской службой. Установка необходимой информации, как правило, входит в комплект поставки. Но сама информация, конечно, предоставляется заказчиками. Эксплуатация инфоматов осуществляется за небольшую плату. Чем больше храмов будет пользоваться этой системой, тем меньше будет оплата.

Также весьма эффективны местные (автономные) навигационные системы для слепых и слабовидящих. Часто они работают с инфоматом в качестве базовой станции и могут обеспечивать полное сопровождение по участку и помещениям

⁴¹ **Акустическая тень** – это зона, в которую из-за формы или других свойств помещения не распространяется четкий звук.

храма (это так называемые системы indoor и outdoor-навигации, которые действуют аналогично системам автомобильной навигации, но в локально создаваемом индукционном поле). Для пользования такой системой человеку выдается или небольшой дисплей, или спикерфон, или простой звуковой индикатор. При нахождении вблизи каких-то предметов прибор предупреждает об этом и по запросу рассказывает о них.

Высокоинформативны и удобны тактильные модели прилегающей территории храма, самого здания и его помещений. Такие модели более наглядны, чем мнемосхемы (тактильные плоскостные макеты). В усовершенствованном их варианте есть функция голосового сопровождения при касании рукой конкретной точки.

Храм может быть дополнительно оборудован радиомаяками (радиометками) для слепых или слабовидящих посетителей, имеющих радиоинформаторы. Радиомаяки устанавливаются над дверными проемами и на стенах помещений. Радиомаяки работают по принципу индукционной петли. При попадании в зону действия такой петли начинают работать индивидуальные приборы и предупреждают силой звука или вибрацией о расстоянии до объекта. Часто используются также звуковые индикаторы общего пользования, расположенные непосредственно на опасных участках путей движения. При выходе за пределы безопасного пути начинает работать сигнал, предупреждающий об опасности.

Информационное обеспечение не только дополняет другие средства адаптации, но иногда и является их альтернативой. Например, использование тактильных наземных указателей можно полностью заменить описанной выше системой радиомаяков.

ТРЕБОВАНИЯ К МЕСТАМ ОБСЛУЖИВАНИЯ (ГАРДЕРОБ, ТРАПЕЗНАЯ, ЦЕРКОВНАЯ ЛАВКА И Т.Д.)

Термин «обслуживание», возможно, не самый удачный в применении к храмам. Мы здесь имеем в виду, конечно, не удовлетворение в храме духовных потребностей человека, а исключительно утилитарные возможности: повесить вещи в гардероб, купить что-то в свечной и книжной лавке, поесть в трапезной, если она есть. Все это должно быть доступно всем инвалидам.

В лавке, например, один из прилавков должен быть спроектирован на доступной

для инвалидов-колясочников высоте – 70 см со свободным местом под прилавком для ног колясочника – чтобы можно было подъехать к прилавку вплотную.

Для обслуживания людей с нарушением слуха нужно позаботиться о звукоизоляции в лавке и минимизации возможных шумов. Шумы можно уменьшить, если использовать при оформлении интерьеров мебель и акустические элементы потолка и стен, подавляющие гулкость вестибюля.

Около стола для записок и прилавка свечного ящика нужно предусмотреть свободное пространство размером 90 x 150 см (150 см – это размер места для размещения кресла-коляски (140 см) + 10 см для маневра и разворота на коляске).

Для безопасности незрячих прихожан нужно или скруглить все острые углы, или предупредить о них соответствующими знаками.



Рис. 11
Церковная лавка

Прилавок с доступной для инвалидов-колясочников высотой и свободным пространством для ног колясочника. Наклонная прозрачная витрина также удобна для всех, включая человека на коляске.

ВНУТРЕННЕЕ УБРАНСТВО ХРАМА

Высота аналая, чтобы он был доступен инвалиду в кресле-коляске, должна быть 100 см от пола. Внизу аналая необходимо свободное пространство (подстолье), которое позволяет инвалиду-колясочнику подъехать близко.

В европейских храмах для инвалидов-колясочников применяются специальные лифты для вертикального перемещения икон или других святынь.

Для инвалидов с нарушением зрения в храме должны быть рельефные (объемные) иконы. Они дают возможность слабовидящему и незрячему прихожанину на ощупь прочувствовать, как «выглядит» Спаситель, Богородица, Иоанн Предтеча и др. Тактильные иконы также могут быть репликами писанных икон и находиться под ними. Особо почитаемые плоские иконы должны быть подписаны шрифтом Брайля.

Для слабовидящих часть икон также может быть выполнена в технике витража с внутренней подсветкой.

Писанные иконы должны подсвечиваться сверху локальными светильниками направленного действия и при развеске иметь наклон от стены 5°, чтобы уменьшить бликование стекла.

Чтобы удобней было прикадываться к иконе, важно разместить под ней горизонтальные поручни.

УЧАСТИЕ МАЛОМОБИЛЬНЫХ ПРИХОЖАН В БОГОСЛУЖЕНИИ

Частично эта тема рассматривалась в предыдущих разделах и в уже упомянутой нами книге «Инвалид в храме: помощь людям с проблемами слуха и зрения». Однако у темы есть своя специфика в ситуациях праздничных богослужений, когда количество людей в храме значительно увеличивается. Что можно сделать для безопасности маломобильных прихожан и для того, чтобы они могли свободно принимать участие в богослужениях и Таинствах?

Нужно дать маломобильным прихожанам возможность находиться в зоне, имеющей самостоятельный путь эвакуации, не пересекающийся с путями эвакуации остальных прихожан и на минимально возможном расстоянии от эвакуационных выходов из здания наружу.

Во время богослужения желательно освободить для инвалидов места ближе к солею, чтобы с близкого расстояния они могли полноценно воспринимать богослужение. Место перед солеей удобно, в частности, и для инвалидов-колясочников. Можно обозначить эти места на полу контрастным цветом. Размер одного места с учетом сопровождающего – 120 x 180 см

Для инвалидов-опорников нормативы предусматривают устройство сидячих мест из расчета 5% общей вместимости храма. Такие места оборудуют подлокотниками, облегчающими вставание, и креплениями для костылей и тростей. Располагать эти сидячие места можно у стен по периметру. Габариты сидения – 120 x 90 см.

Места для инвалидов по слуху желательно размещать около церковного хора, клироса, амвона. Места могут быть оборудованы специальными персональными приборами усиления звука. Количество и оборудование таких мест тоже составляет 5% общей вместимости храма. При отсутствии сурдопереводчика могут использоваться трансляция на экран текста богослужения или бегущая строка.

Места, оборудованные индивидуальными беспроводными устройствами, должны быть расположены там, где хорошо видно солею и переводчика жестового языка. Такие места обычно размещают напротив алтаря – справа и слева. Желательно, чтобы переводчик стоял на возвышении – так его руки будут хорошо видны из разных мест храма. Аналой, на котором будут тексты для перевода, лучше поставить справа или слева от переводчика.

Для инвалидов по зрению во время службы удобны места около стен или колонн, оборудованных поручнями или сиденьями. Если сопровождающий или социальный работник храма будет комментировать происходящее, незрячий человек сможет лучше воспринять богослужение. Можно заранее познакомить инвалида с последовательностью службы.

Каждое из перечисленных целевых мест обозначается соответствующим информационным знаком в соответствии с ГОСТ Р 52131-2003. Вы можете увидеть некоторые из них на последней обложке нашей книги.



Какие места храма удобны для инвалидов на богослужении?

Для инвалидов-колясочников: возле солеи.

Для инвалидов-опорников: стационарные сидячие места, расположенные по периметру стен.

Для инвалидов по слуху: возле церковного хора, клироса, амвона.

Для инвалидов по зрению: возле стен или колонн сиденья или стоячие места, оборудованные поручнями.

Для особо торжественных служб, когда в храме собирается максимальное количество прихожан, и особенно – для больших храмов желательно организовать трансляцию на территорию, прилегающую к храму. Возле храма должны быть места отдыха, доступные для маломобильных прихожан и оборудованные с учетом времени года.

КАК ВЫБРАТЬ СПЕЦИАЛИСТОВ ПО ПРОЕКТИРОВАНИЮ АРХИТЕКТУРНОЙ ДОСТУПНОСТИ

Конечно, проектировать все работы по адаптации здания храма, о которых написано в этом пособии, должны специалисты. Как их выбрать?

Они должны иметь документ о получении специализации в области универсального дизайна и проектирования безбарьерной среды, выданный архитектурно-строительным вузом, имеющим соответствующую образовательную лицензию. Если такие документы есть, нужно посмотреть портфолио организации или специалиста.

Для подготовки проектов можно привлекать также сертифицированных специалистов из местных организаций инвалидов. Подчеркиваем, что само по себе наличие инвалидности не делает человека специалистом по созданию безбарьерной среды: для этого нужно получить соответствующее образование или повысить имеющуюся квалификацию. В этой связи интересна инициатива Всероссийского общества инвалидов по созданию Всероссийской системы добровольной сертификации зданий и сооружений на предмет доступности для маломобильных групп населения – «Мир, доступный для всех». Один из результатов этой инициативы – подготовка экспертов в регионах. Информация о таких экспертах есть в региональных организациях ВОИ.

В **Приложении 4** приведен перечень некоторых специализированных организаций федерального уровня, которые хорошо зарекомендовали себя в этой узкой области. Первые две из них – Благотворительный фонд «Город без барьеров» и Архитектурно-художественный центр при Московской Патриархии «Арххрам» – имеют опыт в проектировании работ по адаптации храмов.

ЗАКЛЮЧЕНИЕ

Тема, поднятая в книге, очень важная, но и очень трудная. Слишком велика в человеческом обществе сила привычек, а в храмостроении порой особенно большое значение придается традициям. Однако когда наше нежелание что-то менять создает опасность для нашего ближнего или препятствует ему прийти в храм – это перестает соответствовать духу Христовой любви.

К сожалению, мы не можем сказать, что пособие основано на большом практическом опыте адаптации храмов для маломобильных людей. Процесс этот только начался, примеров грамотно организованной безбарьерной среды в храмах пока очень и очень мало. Даже там, где предприняты какие-то серьезные шаги – увы, организаторам не хватило опыта и информации. Авторы искренне надеются, что книга поможет сориентироваться в теме, сделает доступными некоторые положения СНиП, заставит подумать о том, что и как нужно изменить. Поверьте, эти изменения не так катастрофичны, как многим представляются. Всегда есть варианты, с помощью специалистов можно подобрать посильный способ устранить ненужные барьеры и делать это поэтапно.

Не нужно думать, что вы стараетесь для какой-то неведомой горстки людей, которая может и не прийти в этот храм. Во-первых, мы сами можем не заметить, как окажемся среди «маломобильных групп граждан». А во-вторых, принятые вами меры значительно облегчат пребывание в храме и сделают его удобным и безопасным для всех без исключения прихожан.

Желаем вам помощи Божией на этом пути!

Будем рады вашим замечаниям и отзывам, которые можно присылать по адресу: azbuka.mil@yandex.ru



ПРИЛОЖЕНИЕ



ПРИЛОЖЕНИЕ I

МОЖЕТ ЛИ ИНВАЛИД БЫТЬ СВЯЩЕННОСЛУЖИТЕЛЕМ: АПОСТОЛЬСКИЕ ПРАВИЛА И ЦЕРКОВНАЯ ПРАКТИКА

Согласно церковной традиции, возведение в сан и пребывание в священном сане лиц, имеющих ограниченные физические возможности, регулируется 77 и 78 апостольскими правилами. Священный сан – это не почетный статус, а служение внутри христианской общины, поэтому физические ограничения не рассматриваются как неоспоримые препятствия к священнослужению. Акцент сделан на том, что некоторые физические недостатки затрудняют или делают невозможным для клирика исполнение обязанностей, поэтому, по тексту 78 апостольского правила, лицо, страдающее глухотой или слепотой, не допускается до хиротонии в епископский сан, а тот, кто лишен зрения или имеет проблемы с ногами, – допускается. В современной церковной практике есть исключения. Так, например, в связи с необходимостью пастырского окормления людей с нарушением слуха, число которых постоянно растет, первый слабослышащий дьякон был рукоположен в 2002 году, а в 2005 году был посвящен в сан священника инвалид по слуху (глухой).

Если в силу обстоятельств у клирика появились физические недостатки, которые могут быть препятствием к служению в полном объеме, то он не может быть лишен сана. Например, священноисповедник Лука (Войно-Ясенецкий) занимал Крымскую кафедру до своей кончины в 1961 году, хотя уже в 1955 году полностью потерял зрение.

Исключение составляют лишь те клирики, которые сами виноваты в преднамеренном получении увечья, – они могут быть лишены священного сана. Ведь в церковных канонах эта мера рассматривается исключительно как наказание.

В современной церковной практике клирика, который получил увечье, частично или полностью препятствующее ему к дальнейшему исполнению своих обязанностей, выводят за штат и/или на покой. Кроме этого, согласно действующим нормам Устава Русской Православной Церкви, по достижении 75-летнего возраста каждый клирик, занимающий в канонических подразделениях или органах епархии руководящие должности, обязан подать прошение об освобождении его от соответствующих обязанностей. Решение вопроса о времени удовлетворения такого прошения оставляется на благоусмотрение епархиального архиерея или Священного Синода.

Очевидно, что создание в храме условий для служения и передвижения людей преклонного возраста, в том числе священников и работников храма, поможет им дольше с максимальной пользой служить своей общине.

Иван Бакулин,
магистр теологии,
преподаватель кафедры общей и русской церковной истории
и канонического права
богословского факультета
Православного Свято-Тихоновского гуманитарного университета

ПРИЛОЖЕНИЕ 2

ТЕРМИНЫ И ОПРЕДЕЛЕНИЯ

1. **Адаптация** – приспособление к новым условиям, здесь – приспособление среды жизнедеятельности, зданий и сооружений с учетом потребностей маломобильных групп населения.

2. **Аппарель** – накладная конструкция на лестничный марш или через препятствие для проезда инвалида на кресле-коляске.

3. **Благоустройство участка (территории)** – комплекс мероприятий, обеспечивающих доступность маломобильных посетителей и включающий создание искусственного ландшафта (озеленение), мощение дорожек для пешеходов и проезжей части, устройство наружного освещения, создание зон отдыха, спорта и развлечений на участке, а также информационное обеспечение посетителей.

4. **Бордюры** – ограждение путей движения и пространств однородными элементами малой высоты, совмещающее функции по критериям безопасности и информативности.

5. **Визуальные средства информации** – носители информации, передаваемой людям с нарушением функций органов слуха в виде зрительно различимых текстов, знаков, символов, световых сигналов.

6. **Вход адаптированный** – вход, приспособленный для прохода маломобильных посетителей, в том числе на креслах-колясках.

7. **Габариты** – внутренние («в свету») и наружные («в чистоте») размеры элементов архитектурной среды (предметов и пространств) по их крайним выступающим частям.

8. **Доступная кабина уборной** – индивидуальная кабина для инвалида на кресле-коляске или слепого, оборудованная только унитазом и размещаемая в блоке других кабин.

9. **Доступные для МГН здания и сооружения** – здания и сооружения, в которых реализован комплекс архитектурно-планировочных, инженерно-технических, эргономических, конструкционных и организационных мероприятий, отвечающих нормативным требованиям обеспечения доступности и безопасности МГН этих зданий и сооружений.

10. **Доступный маршрут движения** – помещения, места обслуживания, позволяющие беспрепятственно достичь места и воспользоваться услугой.

11. **Достигаемость** – свойство мест обслуживания, имеющих параметры, обеспечивающие возможность воспользоваться, дотянуться до предмета, объекта пользования.

12. **Зона безопасности** – часть здания, сооружения – изолированное помещение для защиты людей с ограниченными возможностями передвижения, не успевших эвакуироваться за необходимое время, от опасных факторов экстремальных явлений (таких как пожар, землетрясение и т.д.) в течение времени до завершения спасательных работ.

13. **Зона предоставления услуг (обслуживания)** – совокупность мест обслуживания в помещении или на участке.

14. **Инвалид по зрению** – гражданин, у которого полностью отсутствует зрение или острота остаточного зрения не превышает 10%, или поле зрения составляет не более 20%.

15. **Инвалид** – человек, имеющий нарушение здоровья со стойким расстройством функций организма, в том числе с поражением опорно-двигательного аппарата, недостатками зрения и дефектами слуха, приводящее к ограничению жизнедеятельности и вызывающее необходимость его социальной защиты.

16. **Карман** – ниша, пространство, примыкающее к границе помещения или коммуникационного пути вне их пределов.

17. **Лифтовой холл** – специальное помещение, располагаемое у входа в лифт, ограниченное, как правило, дверями.

18. **Маломобильные группы населения (МГН)** – люди, испытывающие затруднения при самостоятельном передвижении, получении услуги, необходимой информации или при ориентировании в пространстве. К маломобильным группам населения здесь отнесены – инвалиды, люди с временным нарушением здоровья, беременные женщины, люди преклонного возраста, люди с детскими колясками и т.п.

19. **Места обслуживания** – части зданий, сооружений, помещений, зон, организованные и оборудованные для оказания услуг посетителю. Включают в себя рабочее место, место обслуживаемого, возможно – место ожидания.

20. **Ограждение** – строительная конструкция, устанавливаемая на перепаде отметок пешеходных поверхностей, пола более 0,45 м.

21. **Пандус** – сооружение, имеющее сплошную наклонную по направлению движения поверхность, предназначенное для перемещения с одного уровня горизонтальной поверхности пути на другой, в том числе на кресле-коляске.

22. **Пандус бордюрный** – сооружение, предназначенное для спуска с тротуара на полотно дороги.

23. **Пандус инвентарный** – сооружение временного или эпизодического использования, например сборно-разборный, откидной, выдвигной и т.д.

24. **Переводчик жестового языка (сурдопереводчик)** – специалист, осуществляющий перевод звуковой информации на язык жестов для глухонемых.

25. **Пиктограмма** – символическое изображение вида деятельности, указания действия или назначения помещения.

26. **Платформа подъемная** – грузоподъемная машина периодического действия для подъема и спуска пользователей, размещающихся на грузонесущем устройстве, которое перемещается по вертикальной или наклонной траектории.

27. **Подъем** – разность уровней (вертикальный размер) между ближайшими горизонтальными плоскостями наклонного пути движения.

28. **Пожаробезопасная зона** – часть здания, сооружения, пожарного отсека, выделенная противопожарными преградами для защиты людей от опасных факторов пожара в течение заданного времени (от момента возникновения пожара до завершения спасательных работ), обеспеченная комплексом мероприятий для проведения эвакуации и спасания.

29. **Полоса движения** – часть пешеходного пути, предназначенная для движения в один ряд в одном направлении.

30. **Помещение индивидуального обслуживания** – кабина или кабинет, где осуществляется самообслуживание или обслуживание маломобильного посетителя персоналом учреждения (предприятия). Габариты кабины (кабинета) должны учитывать, как правило, возможность размещения и сопровождающего лица.

31. **Поперечный уклон** – уклон поверхности, перпендикулярный направлению движения.

32. **Поручень** – компонент лестницы или пандуса, который задает направление и обеспечивает поддержку на уровне руки при движении. Примечание: поручень может быть верхом ограждения.

33. **Придомовая территория** – участок около жилого многоквартирного здания, включающий пешеходные пути ко входам, подъезды к дому и площадки для жильцов данного дома – детские, спортивные, для отдыха, для контейнеров, для выгула собак и т.п.

34. **Продольный уклон** – уклон поверхности, параллельный направлению движения.

35. **Проход** – пешеходное пространство между конструктивными и (или) функциональными элементами (оборудованием).

36. **Путь движения** – пешеходный путь, используемый МГН, в том числе инвалидами на креслах-колясках, для перемещения по участку (дорожки, тротуары, пандусы и т.д.), а также внутри зданий и сооружений (горизонтальные и вертикальные коммуникации).

37. **Разумное приспособление** – «внесение, когда это нужно в конкретном случае, необходимых и подходящих модификаций и коррективов, не становящихся несоизмеримым или неоправданным бременем, в целях обеспечения реализации или осуществления инвалидами наравне с другими всех прав человека и основных свобод» (Конвенция ООН «О правах инвалидов»).

38. **Система средств информации (информационные средства)** – совокупность носителей информации, обеспечивающих для МГН своевременное ориентирование в пространстве, способствующих безопасности и удобству передвижения, а также информирующих о свойствах среды жизнедеятельности.

39. **Специализированное учреждение** – учреждение социального и медицинского назначения для постоянного ухода и обслуживания МГН, в том числе – дом-интернат, хоспис, дом сестринского ухода, реабилитационный центр, жилой дом для пожилых и т.д.

40. **Специализированный элемент** – элемент, к которому (как к объекту нормирования) предъявляются специфические требования по адаптации с учетом конкретного или совокупных дефектов здоровья человека.

41. **Тактильные средства информации** – носители информации, передаваемой инвалидам по зрению и воспринимаемой путем прикосновения.

42. **Тактильные наземные указатели** – средства отображения информации, представляющие собой рельефную полосу определенного рисунка и цвета, позволяющие инвалидам по зрению ориентироваться в пространстве путем осязания стопами ног, тростью или используя остаточное зрение. Разделяются по типам на дорожные и напольные, а также на предупреждающие и направляющие.

43. **Текстофон** – аппарат для передачи, приема и ведения диалога по телефону инвалидами с нарушениями слуха в текстовом режиме. Аппарат снабжен клавиатурой и дисплеем для отображения текстовой информации.

44. **Тифлотехнические средства** – средства, облегчающие инвалидам по зрению работу и усвоение информации (магнитофоны, диктофоны, письменные приборы, брайлевская пишущая машинка).

45. **Универсальная кабина уборной** – кабина уборной, предназначенная для использования инвалидом на кресле-коляске или слепым с сопровождающим, оборудованная унитазом, умывальником и другими принадлежностями. Вход в кабину не должен быть из других уборных.

46. **Универсальный проект (дизайн)** – «проект (дизайн) предметов, обстановок, программ и услуг, призванный сделать их в максимально возможной степени пригодными к использованию для всех людей без необходимости адаптации или специального дизайна. Универсальный дизайн не исключает ассистивные (специализированные) устройства для конкретных групп инвалидов, где это необходимо» (Конвенция ООН «О правах инвалидов»).

47. **Универсальный элемент** – элемент, проектируемый с учетом возможного использования всеми (любыми) категориями населения.

48. **Участок** – территория, функционально связанная со зданием.

49. **Шрифт Брайля** – специальный рельефный шрифт для лиц с полной потерей зрения (незрячих) и слабовидящих. Здесь – одно из основных средств адаптации среды для данной категории маломобильных лиц.

50. **Элемент** – составная часть чего-нибудь, здесь – архитектурный, технический или механический компонент здания, сооружения, помещения или участка, например – рабочее место, место отдыха, душ, телефонная кабина, дверь, управляющее устройство и т.п.

ПРИЛОЖЕНИЕ 3

ОЦЕНКА ДОСТУПНОСТИ ХРАМА И ПРИЛЕГАЮЩЕГО УЧАСТКА ДЛЯ МАЛОМОБИЛЬНЫХ ГРУПП НАСЕЛЕНИЯ

Для оказания информационной помощи по созданию в храмах доступной среды Отдел по церковной благотворительности и социальному служению разработал анкету для оценки доступности храмов. Анкету можно заполнить в интернете по ссылке: <https://goo.gl/Emht8Z>, а также использовать для самостоятельного анализа уровня доступности храма.

Маломобильные группы населения (МГН) — это люди, испытывающие затруднения при самостоятельном передвижении, получении услуги, необходимой информации или при ориентировании в пространстве. К ним относятся:

- инвалиды;
- люди с временным нарушением здоровья;
- беременные женщины;
- люди старших возрастов;
- люди с детскими колясками и т.п.

АНКЕТА ДЛЯ ПРЕДСТАВИТЕЛЕЙ ХРАМОВ

1. Выберите вид храмового здания:

- храмовый комплекс
- монастырь
- храм
- крестильня
- воскресная школа
- трапезная
- гостиница (здание для проживания)
- братский корпус (здание для проживания)

- санитарно-гигиеническое сооружение
- другое

2. Является ли здание объектом культурного наследия:

- да
- нет
- другое

3. Год постройки здания

4. Общее количество этажей в здании

5. Общее количество этажей в здании, приспособленных для доступа и обслуживания ММГ

6. Наличие доступного пути движения от остановок общественного транспорта до храма. Основное условие доступности остановки – возможность самостоятельного передвижения от остановки к зданию и обратно

- да
- нет
- другое

7. Примерное расстояние от храма до остановки. Укажите расстояние в метрах

8. Доступные пути передвижения к зданию от ближайшей остановки:

- пониженные бордюры менее 1,5 см
- широкие тротуары более 120 см
- отсутствие порогов
- отсутствие ступеней
- твердое дорожное покрытие
- тактильные наземные указатели
- контрастные поверхности
- наличие мест отдыха (скамеек) через каждые 100 м
- другое

9. Наличие информационных указателей о храме в районе остановки:

- да
- нет
- другое

10. Наличие прилегающей территории у храма:

- да
- нет

11. Наличие парковочных мест для инвалидов на прилегающей территории не менее 10 % общего количества мест, размер места 360 x 600 см, наличие специального знака:

- да
- нет
- другое

12. Укажите размеры входной площадки (расположена между лестницей и входной дверью)

13. Наличие навеса (для защиты крыльца от осадков):

- да
- нет
- другое

14. Двери главного входа. Отметьте наличие:

- 90 см и более в свету одна из створок
- дверь открывается в сторону, противоположную выезду на пандус
- механизм фиксации двери в положении «открыто»
- доводчик с задержкой закрывания в 5 секунд и больше
- кнопка вызова персонала перед входом на лестницу
- дверь одинарная
- дверь двойная
- другое

15. Лестница наружного входа. Высота каждой ступени – 12 – 15 см

- да

- нет
- другое

16. **Являются ли все ступени одинаковыми по высоте:**

- да
- нет
- другая высота хотя бы одной ступени
(указать максимальную и минимальную высоту ступеней, см)

17. **Лестница наружного входа:**

- количество ступеней
- единообразная геометрия (форма, профиль) всех ступеней
- выделение контрастным цветом верхней и нижней ступеней
- наличие поручней с двух сторон лестницы
- другое

18. **Высота поручней на лестнице:**

- 90 см
- другое

19. **Пандус наружного входа:**

- ширина пандуса 90 – 100 см между поручнями
- уклон не более 1:12 (высота/длина)
- наличие бортика с открытой стороны пандуса
- разворотная площадка перед пандусом не менее 150 x150 см
- наличие поручней с двух сторон пандуса

20. **Высота поручней пандуса:**

- 90 см
- 70 см
- другое

21. **Платформа подъемная для инвалидов:**

- есть (указать тип платформы)
- нет

22. Наличие лифта от уровня земли:

- да
- нет

23. Наличие запасного эвакуационного выхода для МГН

- да
- нет

24. Наличие зон безопасности (безопасное место ожидания для МГН с пределом огнестойкости в один час)

- на первом этаже
- на втором этаже
- на крыльце основного входа
- на крыльце запасного входа
- нет
- другое

25. Наличие средств информации для МГН:

- тактильная информация по системе Брайля на поручнях, табличках (для незрячих)
- таблички с назначением помещений (для глухих)
- индукционная петля (для слабослышащих)
- звуковые маячки (для незрячих)
- сурдоперевод
- тифлосурдоперевод
- рельефные иконы
- другое

26. Информационные указатели доступных путей передвижения

- подсветка в темное время суток
- разметка на полу
- разметка на стенах
- звуковые
- другое

27. Возможность участия в богослужениях МГН:

- низкие подсвечники
- ширмы/перегородки для Таинства исповеди
- выделение специальных мест для инвалидов в храме
- наличие мест для временного хранения технических средств реабилитации (инвалидных кресел, тростей и т.д.)
- сурдоперевод
- тифлосурдоперевод
- другое

ПРИЛОЖЕНИЕ 4

ОРГАНИЗАЦИИ, СПЕЦИАЛИЗИРУЮЩИЕСЯ НА ПРОЕКТИРОВАНИИ АРХИТЕКТУРНОЙ ДОСТУПНОСТИ

1. НАЦИОНАЛЬНЫЙ БЛАГОТВОРИТЕЛЬНЫЙ ФОНД ПОДДЕРЖКИ РАБОТ ПО АДАПТАЦИИ ГОРОДСКОЙ СРЕДЫ ДЛЯ МАЛОМОБИЛЬНЫХ ГРУПП НАСЕЛЕНИЯ «ГОРОД БЕЗ БАРЬЕРОВ»

Директор: Наталья Игоревна Тимофеева

Ответственные: вице-президент Сергей Владимирович Чистый – автор данного пособия (schistiy@mail.ru), руководитель коммерческих проектов Павел Андреевич Козлов

Адрес: 119192, Москва, ул. Новый Арбат, д. 15, стр. 1, оф. 2424

Сайт: <http://f-bfc.ru>

E-mail: info@f-bfc.ru

2. АНО АРХИТЕКТУРНО–ХУДОЖЕСТВЕННЫЙ ЦЕНТР ПРИ МОСКОВСКОЙ ПАТРИАРХИИ «АРХХРАМ»

Президент: Андрей Николаевич Оболенский

Адрес: 119019, Москва, ул. Волхонка, д. 15

Телефон: +7 (499) 251-57-46

E-mail: m12@mosproject2.ru

3. ОБЩЕРОССИЙСКАЯ ОБЩЕСТВЕННАЯ ОРГАНИЗАЦИЯ «ВСЕРОССИЙСКОЕ ОБЩЕСТВО ИНВАЛИДОВ»

Ответственный: заместитель председателя Олег Викторович Рысев

Адрес: 119415, Москва, ул. Удальцова, д. 11

Телефон: +7 (495) 935-00-12

E-mail: sek.voi@mail.ru

4. ИНСТИТУТ ПРОФЕССИОНАЛЬНОЙ РЕАБИЛИТАЦИИ И ПОДГОТОВКИ ПЕРСОНАЛА ОБЩЕРОССИЙСКОЙ ОБЩЕСТВЕННОЙ ОРГАНИЗАЦИИ ИНВАЛИДОВ – ОБЩЕСТВА СЛЕПЫХ «РЕАКОМП»

Генеральный директор: Сергей Николаевич Ваньшин
Адрес: 129090, Москва, Протопоповский пер., д. 9, кв. 1
Телефон: +7 (495) 680-75-15
E-mail: info@rehacom.ru

5. ВЫСШАЯ ШКОЛА СРЕДОВОГО ДИЗАЙНА МАРХИ

Директор: Михаил Федорович Уткин
Ответственный: заместитель директора Елена Анатольевна Зайцева
Адрес: 107031, Москва, ул. Рождественка, д. 11
Телефон: +7 (495) 624-57-35, +7 (495) 623-44-28
Сайт: <http://design-marhi.ru/>
E-mail: design-marhi@mail.ru

6. НП «АССОЦИАЦИЯ ПРОИЗВОДИТЕЛЕЙ СЕРВИСНЫХ УСЛУГ ДЛЯ ПАССАЖИРОВ НА ТРАНСПОРТЕ»

Генеральный директор: Александр Васильевич Авдеев
Адрес: 119027, Москва, пос. Внуково, ул. Центральная, д. 2
Телефон: +7 (495) 364-34-76
E-mail: a_avdeev@tpsa.ru

7. ООО ЭКСПЕРТНО-КОНСУЛЬТАЦИОННЫЙ ЦЕНТР «ЭВРИКА»

Генеральный директор: Лев Борисович Гутман
Адрес: 190005, Санкт-Петербург, ул. 7-я Красноармейская, д. 25 а, помещение 13-Н
Телефон: +7 (812) 316-07-38
E-mail: info@eureka-pro.ru

8. ООО «ОБСЕРВЕР»

Генеральный директор: Роман Анатольевич Аранин
Адрес: 236011, г. Калининград, ул. Интернациональная, д. 11
Телефон: +7 (4012) 65-83-39
E-mail: contact@o-mp.ru

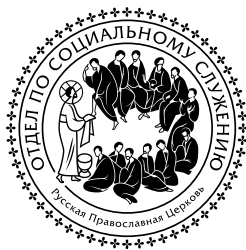

КНИЖНАЯ СЕРИЯ «АЗБУКА МИЛОСЕРДИЯ»: МЕТОДИЧЕСКИЕ И СПРАВОЧНЫЕ ПОСОБИЯ

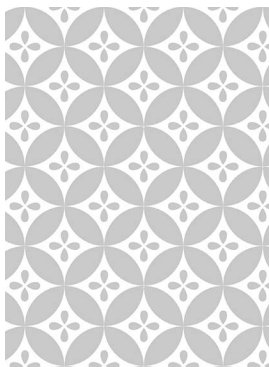

Книжная серия «Азбука милосердия» – это путеводители в мир помощи нашим ближним:

- советы экспертов по благотворительности;
 - успешный опыт церковных служб и организаций;
 - пошаговые руководства для добровольцев, сестер милосердия, социальных работников и других неравнодушных людей;
 - актуальные справочники благотворительных организаций
- и многое другое.

НОВИНКИ СЕРИИ:



Инвалид в храме: помощь людям с проблемами слуха и зрения. – М.: Лепта Книга, 2015. – 176 с.

Авторы: В. З. Денискина, иеромонах Мелитон (Присада), Т. А. Соловьева, иеромонах Виссарион (Кукушкин), И. В. Саломатина, иерей Лев Аршакаян



Как построить сайт: советы благотворительным организациям. – М.: Лепта Книга, 2015. – 144 с.

Автор: Владимир Берхин



Приют для будущих мам: от плана до воплощения. – М.: Лепта Книга, 2015. – 224 с.

Авторы: М. Студеникина, Ю. Пуцаев, Е. Новикова



Как помочь просителям: работа церковной социальной службы. – М.: Лепта Книга, 2015. – 160 с.

Авторы: Е. Любезнова, А. Орлова, Е. Сорочан

Электронные версии этих и других книг
скачивайте на сайте «Диакония»:
<http://diaconia.ru/books>

Получить книги для работы можно
в Отделе по церковной благотворительности
и социальному служению.
Заявки направляйте по адресу: **otdelmp@gmail.com**

Отдел по церковной благотворительности и социальному служению
Русской Православной Церкви

Сергей Владимирович Чистый
Татьяна Валерьевна Зальцман

**Как сделать храм доступным для всех:
технические нормы и архитектурные решения**

Серия «Азбука милосердия»:
методические и справочные пособия

Редактор серии И. Карпова
Соредактор выпуска В. Леонтьева
Рисунки на обложке Д. Петрова, рисунки в книге П. Захарова
Дизайн А. Лопатиной
Компьютерная верстка О. Романовой
Корректор О. Белова
Подписано в печать 02.11.2015

Формат 84 x 108/16. Печать офсетная
Гарнитура «Garamond»
Объем 7 п.л. Тираж 3000 экз.
Заказ

Отпечатано в ООО «Тульская типография»
300600, г. Тула, просп. Ленина, д. 109. Тел.: +7 (4872) 35-42-98